

UNIVERSIDADE FEDERAL DO MARANHÃO - 154041

Avenida dos Portugueses, 1966, Cidade Universitária Dom Delgado, Bairro Bacanga

Cep: 65080-805 - São Luís – MA

Tel: (98) 3272-8861

 E-mail: cpl@ufma.br
PROPOSTA COMERCIAL
PREGÃO ELETRÔNICO Nº 15/2022
PROCESSO Nº 23115.028284/2021-40

Empresa **HOFFMANNLAB PRODUTOS PARA LABORATÓRIO EIRELI EPP** inscrita no CNPJ/MF nº 25.371.614/0001-00, I.E. 262.016.853.112, com sede à **Av. Heitor Lucato, nº 533 – Distrito Industrial – Cep: 15895-000 – Cedral – SP**, sob as penas da lei, em especial o artigo 299 do Código Penal Brasileiro, **DECLARA ter ciência, aderir e concordar, com assinatura neste documento, a todos os termos do Edital e seus anexos, referentes ao Pregão Eletrônico nº 15/2022**

Item	Unid.	Quantidade	Descrição	Valor Unitário R\$	Marca	Total Item R\$
7	un	03	<p>CENTRIFUGA LABORATORIAL HCL-4 TELA TOUCH MEMÓRIA PARA ATÉ 20 PROGRAMAS CRIADOS PELO USUÁRIO, MOTOR INDUÇÃO SEM ESCOVAS, BI-VOLT AUTOMÁTICO, SENSOR DE TAMPA ABERTA, ROTAÇÃO 100 A 4000 RPM. ALARME SONORO AO TÉRMINO DA CENTRIFUGAÇÃO, NIVEL DE RUÍDO BAIXO. TEMPO DE CENTRIFUGAÇÃO PROGRAMÁVEL DE 1 A 99 MINUTOS. PASSOS 1 SEGUNDO. TRAVA DA TAMPA: MECÂNICA PARA FECHAMENTO / ELETRÔNICA QUANDO EM FUNCIONAMENTO (Não abre enquanto estiver em funcionamento), SISTEMA DE AMORTECEDOR NA MOLA TRASEIRA DA TAMPA. FECHADURA ELETRÔNICA COM SOLENOIDE PARA ABERTURA AUTOMÁTICA DA TAMPA DO EQUIPAMENTO, E SENSOR DE SEGURANÇA PARA EVITAR QUE O EQUIPAMENTO SEJA LIGADO COM A TAMPA ABERTA. SISTEMA DE PARADA COM 10 NÍVEIS, SENDO POSIÇÃO 1 PARADA RÁPIDA E POSIÇÃO 10 PARADA LENTA. SISTEMA DE ACELERAÇÃO COM 10 NÍVEIS, SENDO POSIÇÃO 1 ACELERAÇÃO RÁPIDA, E POSIÇÃO 10 ACELERAÇÃO LENTA. GABINETE; CHAPA AÇO CARBONO C/ PINTURA ELETROSTÁTICA. ACOMPANHA 01 ROTOR (CRUZETA) BASCULANTE USINADO EM ALUMÍNIO.</p> 	6.600,00	Hoffmannlab HCL-4	19.800,00

	<p>01 CJ PORTA TUBOS (04 CAÇAPAS COM 07 FUROS CADA) COM CAPACIDADE PARA 28 TUBOS DE 10ML/15ML 01 CJ DE ADAPTADORES PARA 28 TUBOS DE 5ML</p>  <p>REGISTRO ANVISA Nº 81453310002 GARANTIA DE 12 (DOZE) MESES. MARCA HOFFMANNLAB MOD. HCL-4 PROCEDENCIA NACIONAL</p>		
Total da Proposta R\$			19.800,00

Preço Global para execução do contrato é de: **R\$ 19.800,00 (Dezenove mil e oitocentos reais)**

1 – Dados da Empresa:

Razão social: **HOFFMANNLAB PRODUTOS PARA LABORATÓRIO EIRELI EPP**

CNPJ: **25.371.614/0001-00 - I.E. 262.016.853.112**

Endereço: **Av. Heitor Lucato, nº 533 – Distrito Industrial – Cep: 15895-000 – Cedral - SP**

E-mail: licitar@hoffmannlab.com.br

DADOS DO (S) REPRESENTANTE (S) LEGAL (IS) DA EMPRESA

Nome: **Luiz Guaracy Alves**

CPF: **403.660.538-09** RG: **47.212.525-4-SSP-SP**

Naturalidade: **São Paulo** Nacionalidade: **Brasileiro**

Endereço completo: **Rua Julieta de Almeida Vieira, nº 865 – Jardim Oiti – Cep: 15706-076 – Jales - SP**

Cargo: **Proprietário**

Telefone: **(17) 9.9676-4586** **(17) 3266-9420**

PROCURAÇÃO

Nome: **Fábio Bruneto Constâncio**

CPF: **222.485.758-66** RG: **27.590.591-3-SSP-SP**

Naturalidade: **São Paulo** Nacionalidade: **Brasileiro**

Endereço completo: **Rua Francisco Chicuta de Viveres, nº 201 – Parque da das Amoras II**
Cep: 15062-601 – São José do Rio Preto - SP

Cargo: **Gestor/Administrador (Procuração)**

Telefone: **(17) 9.9676-4586** **(17) 3266-9420**

Declaro:

- 1) que estão incluídas nesta proposta comercial, as despesas com todos os impostos, taxas, encargos sociais, encargos fiscais, desembaraço aduaneiro, encargos previdenciários e quaisquer outras despesas que incidam ou venham a incidir sobre o objeto da licitação.
- 2) que estou de acordo com todas as normas e condições deste Edital e seus anexos.
- 3) Que o produto será fornecido conforme especificações previstas no Termo de Referência, e serão obedecidas as condições gerais para Assistência Técnica, Garantia dos Produtos e demais exigências previstas no Adendo do mencionado Termo de Referência.

Preços:	Expressos em Reais
Prazo de entrega:	45 dias , contados após o recebimento da Nota de Empenho
Local de entrega	Conforme Nota de Empenho
Pagamento:	30 (trinta) dias
Garantia:	Garantia contra defeitos de fabricação pelo prazo de 12 (doze) meses.
Validade da Proposta:	90 (noventa) dias
Conta Corrente	Banco do Brasil – Agência – 6760 – 1 / Conta Corrente – 8362 – 3
Procedência:	Nacional
IPI:	Isento
ICMS	Empresa optante pelo regime especial unificado de arrecadação de tributos e contribuições Lei complementar 123 Artigo 23 de 14/12/2006.
Frete:	CIF

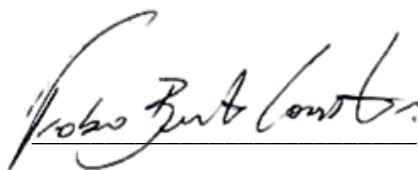

Fábio Bruneto Constâncio
CPF: 222.485.758-66
RG: 27.590.591-3-SSP-SP
Gestor/Administrador
Cedral SP, 24 de Junho de 2022

UNIVERSIDADE FEDERAL DO MARANHÃO - 154041

Avenida dos Portugueses, 1966, Cidade Universitária Dom Delgado, Bairro Bacanga

Cep: 65080-805 - São Luís – MA

Tel: (98) 3272-8861

 E-mail: cpl@ufma.br
PROPOSTA COMERCIAL
PREGÃO ELETRÔNICO Nº 15/2022
PROCESSO Nº 23115.028284/2021-40

Empresa **HOFFMANNLAB PRODUTOS PARA LABORATÓRIO EIRELI EPP** inscrita no CNPJ/MF nº 25.371.614/0001-00, I.E. 262.016.853.112, com sede à **Av. Heitor Lucato, nº 533 – Distrito Industrial – Cep: 15895-000 – Cedral – SP**, sob as penas da lei, em especial o artigo 299 do Código Penal Brasileiro, **DECLARA ter ciência, aderir e concordar, com assinatura neste documento, a todos os termos do Edital e seus anexos, referentes ao Pregão Eletrônico nº 15/2022**

Item	Unid.	Quantidade	Descrição	Valor Unitário R\$	Marca	Total Item R\$
7	un	03	<p>CENTRIFUGA LABORATORIAL HCL-4 TELA TOUCH MEMÓRIA PARA ATÉ 20 PROGRAMAS CRIADOS PELO USUÁRIO, MOTOR INDUÇÃO SEM ESCOVAS, BI-VOLT AUTOMÁTICO, SENSOR DE TAMPA ABERTA, ROTAÇÃO 100 A 4000 RPM. ALARME SONORO AO TÉRMINO DA CENTRIFUGAÇÃO, NIVEL DE RUÍDO BAIXO. TEMPO DE CENTRIFUGAÇÃO PROGRAMÁVEL DE 1 A 99 MINUTOS. PASSOS 1 SEGUNDO. TRAVA DA TAMPA: MECÂNICA PARA FECHAMENTO / ELETRÔNICA QUANDO EM FUNCIONAMENTO (Não abre enquanto estiver em funcionamento), SISTEMA DE AMORTECEDOR NA MOLA TRASEIRA DA TAMPA. FECHADURA ELETRÔNICA COM SOLENOIDE PARA ABERTURA AUTOMÁTICA DA TAMPA DO EQUIPAMENTO, E SENSOR DE SEGURANÇA PARA EVITAR QUE O EQUIPAMENTO SEJA LIGADO COM A TAMPA ABERTA. SISTEMA DE PARADA COM 10 NÍVEIS, SENDO POSIÇÃO 1 PARADA RÁPIDA E POSIÇÃO 10 PARADA LENTA. SISTEMA DE ACELERAÇÃO COM 10 NÍVEIS, SENDO POSIÇÃO 1 ACELERAÇÃO RÁPIDA, E POSIÇÃO 10 ACELERAÇÃO LENTA. GABINETE; CHAPA AÇO CARBONO C/ PINTURA ELETROSTÁTICA. ACOMPANHA 01 ROTOR (CRUZETA) BASCULANTE USINADO EM ALUMÍNIO.</p> 	6.538,00	Hoffmannlab HCL-4	19.614,00

		<p>01 CJ PORTA TUBOS (04 CAÇAPAS COM 07 FUIROS CADA) COM CAPACIDADE PARA 28 TUBOS DE 10ML/15ML 01 CJ DE ADAPTADORES PARA 28 TUBOS DE 5ML</p>  <p>REGISTRO ANVISA Nº 81453310002 GARANTIA DE 12 (DOZE) MESES. MARCA HOFFMANNLAB MOD. HCL-4 PROCEDENCIA NACIONAL</p>			
Total da Proposta R\$					19.614,00

Preço Global para execução do contrato é de: **R\$ 19.614,00 (Dezenove mil, seiscentos e quatorze reais)**

1 – Dados da Empresa:

Razão social: **HOFFMANNLAB PRODUTOS PARA LABORATÓRIO EIRELI EPP**

CNPJ: **25.371.614/0001-00 - I.E. 262.016.853.112**

Endereço: **Av. Heitor Lucato, nº 533 – Distrito Industrial – Cep: 15895-000 – Cedral - SP**

E-mail: licitar@hoffmannlab.com.br

DADOS DO (S) REPRESENTANTE (S) LEGAL (IS) DA EMPRESA

Nome: **Luiz Guaracy Alves**

CPF: **403.660.538-09** RG: **47.212.525-4-SSP-SP**

Naturalidade: **São Paulo** Nacionalidade: **Brasileiro**

Endereço completo: **Rua Julieta de Almeida Vieira, nº 865 – Jardim Oiti – Cep: 15706-076 – Jales - SP**

Cargo: **Proprietário**

Telefone: **(17) 9.9676-4586** **(17) 3266-9420**

PROCURAÇÃO

Nome: **Fábio Bruneto Constâncio**

CPF: **222.485.758-66** RG: **27.590.591-3-SSP-SP**

Naturalidade: **São Paulo** Nacionalidade: **Brasileiro**

Endereço completo: **Rua Francisco Chicuta de Viveres, nº 201 – Parque da das Amoras II**
Cep: 15062-601 – São José do Rio Preto - SP

Cargo: **Gestor/Administrador (Procuração)**

Telefone: **(17) 9.9676-4586** **(17) 3266-9420**

Declaro:

- 1) que estão incluídas nesta proposta comercial, as despesas com todos os impostos, taxas, encargos sociais, encargos fiscais, desembaraço aduaneiro, encargos previdenciários e quaisquer outras despesas que incidam ou venham a incidir sobre o objeto da licitação.
- 2) que estou de acordo com todas as normas e condições deste Edital e seus anexos.
- 3) Que o produto será fornecido conforme especificações previstas no Termo de Referência, e serão obedecidas as condições gerais para Assistência Técnica, Garantia dos Produtos e demais exigências previstas no Adendo do mencionado Termo de Referência.

Preços:	Expressos em Reais
Prazo de entrega:	45 dias , contados após o recebimento da Nota de Empenho
Local de entrega	Conforme Nota de Empenho
Pagamento:	30 (trinta) dias
Garantia:	Garantia contra defeitos de fabricação pelo prazo de 12 (doze) meses.
Validade da Proposta:	90 (noventa) dias
Conta Corrente	Banco do Brasil – Agência – 6760 – 1 / Conta Corrente – 8362 – 3
Procedência:	Nacional
IPI:	Isento
ICMS	Empresa optante pelo regime especial unificado de arrecadação de tributos e contribuições Lei complementar 123 Artigo 23 de 14/12/2006.
Frete:	CIF

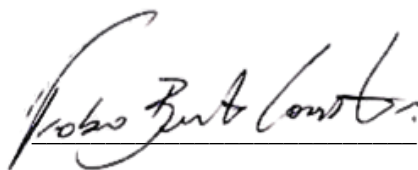

Fábio Bruneto Constâncio
CPF: 222.485.758-66
RG: 27.590.591-3-SSP-SP
Gestor/Administrador
Cedral SP, 24 de Junho de 2022



HOSPITAL N.S. DA CONCEIÇÃO S.A. (Matriz)
HOSPITAL CRIANÇA CONCEIÇÃO
HOSPITAL CRISTO REDENTOR
HOSPITAL FEMINA

GRUPO HOSPITALAR CONCEIÇÃO

CNPJ 92.787.118/0001-20 - Av. Francisco Trein, 596 F.(51) 3357.2000 - Porto Alegre - RS - CEP. 91350-200
CNPJ 92.787.118/0004-72 - Rua Álvares Cabral, 653 F.(51) 3357.2000 - Porto Alegre - RS - CEP. 91350-250
CNPJ 92.787.118/0003-91 - Rua Domingos Rubbo, 20 F.(51) 3357.4100 - Porto Alegre - RS - CEP. 91040-600
CNPJ 92.787.118/0002-00 - Rua Mostardeiro, 17 F.(51) 3314.5200 - Porto Alegre - RS - CEP. 90430-001



Vinculados ao Ministério da Saúde - Decreto nº 99.244/90

GMC nº 57 AT/2020

FLUXO nº 2245271

GERÊNCIA DE MATERIAIS ATESTADO DE CAPACIDADE TÉCNICA

Empresa: **HOFFMANNLAB PRODUTOS PARA LABORATÓRIOS EIRELI EPP**

CNPJ: **25.371.614/0001-00**

Atestamos que a empresa em epígrafe, estabelecida na Av. Heitor Lucato, nº 533, Distrito Industrial, CEP: 15895-000, Cedral /SP, consta como fornecedora do Grupo Hospitalar Conceição no processo abaixo listado.

Processo: 100/20	Modalidade: Pregão Eletrônico 37/20
Contrato: Ata de Registro de Preços nº 237/20	Vigência: de 07/05/20 a 07/05/21

Objeto: Aquisição de Imobilizados

Descrição AFM nº 11273/20	Quantidades Entregues*
Código Produto GHC 9002: Centrífuga Digital de Bancada Microprocessada – Capacidade 28 Tubos 7ML - Autorização de Fornecimento Material (AFM) nº 11273/20 Data de Retirada AFM: 12/05/20 Nota Fiscal nº 1002 HNSC Data: 21/07/2020	7 Unidades

*Quantidades entregues conforme o Sistema de Informações Administrativas GHC.

Descrição AFM nº 11296/20	Quantidades Entregues*
Código Produto GHC 9002: Centrífuga Digital de Bancada Microprocessada – Capacidade 28 Tubos 7ML - Autorização de Fornecimento Material (AFM) nº 11296/20 Data de Retirada AFM: 12/05/20 Nota Fiscal nº 960 HF Data: 22/06/2020	1 Unidade

*Quantidades entregues conforme o Sistema de Informações Administrativas GHC.



GRUPO HOSPITALAR CONCEIÇÃO
HOSPITAL N.S. DA CONCEIÇÃO S.A. (Matriz) CNPJ 92.787.118/0001-20 - Av. Francisco Trein, 596 F.(51) 3357.2000 - Porto Alegre - RS - CEP. 91350-200
HOSPITAL CRIANÇA CONCEIÇÃO CNPJ 92.787.118/0004-72 - Rua Álvares Cabral, 653 F.(51) 3357.2000 - Porto Alegre - RS - CEP. 91350-250
HOSPITAL CRISTO REDENTOR CNPJ 92.787.118/0003-91 - Rua Domingos Rubbo, 20 F.(51) 3357.4100 - Porto Alegre - RS - CEP. 91040-000
HOSPITAL FEMINA CNPJ 92.787.118/0002-00 - Rua Mostardeiro, 17 F.(51) 3314.5200 - Porto Alegre - RS - CEP. 90430-001



Vinculados ao Ministério da Saúde - Decreto nº 99.244/90

Atestamos, ainda, que a empresa cumpriu adequadamente as obrigações contratuais assumidas.

Porto Alegre, 14 de setembro de 2020

Tissiana da Silva Alves
Administradora
Gerência de Materiais

Fernanda Spiondorello Ferreira
Administradora /
Assistente de Coordenação
Gerência de Materiais

Anderson Grimaldi Petersen
Gerente de Materiais
Grupo Hospitalar Conceição



HOFFMANNLAB

**HOFFMANNLAB PRODUTOS PARA
LABORATÓRIO**

 RUA HEITOR LUCATO, 533 JD GALANTE
 Cedral - SP
 CEP: 15.895-000
 FONE/FAX: 173266-9420
DANFE
 DOCUMENTO AUXILIAR
 DA NOTA FISCAL
 ELETRÔNICA
0 - ENTRADA**1 - SAÍDA****1****Nº 1002****SÉRIE 1****FOLHA 1 de 2**

CHAVE DE ACESSO

3520 0625 3716 1400 0100 5500 1000 0010 0213 8462 8728

 Consulta de autenticidade no portal da NF-e
www.nfe.fazenda.gov.br/portal

 NATUREZA DA OPERAÇÃO: Venda de produção do estabelecimento
 PROTOCOLO DE AUTORIZAÇÃO DE USO: 135200439647563 01/06/2020 14:12:12

 INSCRIÇÃO ESTADUAL: 262016853112
 INSCRIÇÃO ESTADUAL DO SUBST. TRIBUTARIO:
 CNPJ: 25.371.614/0001-00

 DESTINATÁRIO/REMETENTE
 NOME/RAZÃO SOCIAL: HOSPITAL NOSSA SENHORA DA CONCEIÇÃO S.A.
 CNPJ/CPF: 92.787.118/0001-20
 DATA DA EMISSÃO: 01/06/20

 ENDEREÇO: Avenida Francisco Trein, 596
 BAIRRO/DISTRITO: Cristo Redentor
 CEP: 91.350-200
 DATA DA ENTRADA/SAÍDA: 01/06/20

 MUNICÍPIO: Porto Alegre
 FONE/FAX: (51) 3357-2255
 UF: RS
 INSCRIÇÃO ESTADUAL: 0962527092
 HORA DA SAÍDA: 12:24:13

 ENDEREÇO DE ENTREGA:
 Rua Marco Polo, 14, Lado nº 28 - Morgue HNSC, Cristo Redentor. Porto Alegre/RS. CEP: 91.350-280

 FATURA / DUPLICATA
 1002-1
 01/07/20
 37.800,00

CÁLCULO DO IMPOSTO
 BASE DE CÁLCULO DE ICMS: 0,00
 VALOR DO ICMS: 0,00
 BASE DE CÁLCULO DE ICMS SUBSTITUIÇÃO: 0,00
 VALOR DO ICMS SUBSTITUIÇÃO: 0,00
 VALOR TOTAL DOS PRODUTOS: 37.800,00
 VALOR DO FRETE: 0,00
 VALOR DO SEGURO: 0,00
 DESCONTO: 0,00
 OUTRAS DESPESAS ACESSÓRIAS: 0,00
 VALOR TOTAL DO IPI: 0,00
 VALOR TOTAL DA NOTA: 37.800,00

TRANSPORTADOR/VOLUMES TRANSPORTADOS
 NOME / RAZÃO SOCIAL: JAMEF TRANSPORTES LIMITADA
 FRETE POR CONTA: 0 - Remetente
 CODIGO ANTT:
 PLACA DO VEICULO:
 UF:
 CNPJ/CPF: 20.147.617/0034-00
 ENDEREÇO: Avenida Tarraf, 2100
 MUNICÍPIO: São José do Rio Preto
 UF: SP
 INSCRIÇÃO ESTADUAL: 647556056112
 QUANTIDADE: 7,00
 ESPECIE: CAIXA
 MARCA: HOFFMANNL AB
 NÚMERO:
 PESO BRUTO: 175,000
 PESO LIQUIDO: 161,000

DADOS DO PRODUTO/SERVIÇO

COD. PROD	DESCRIÇÃO DO PRODUTO/SERVIÇO	NCM/SH	CST	CFOP	UNID	QTD.	VLR. UNIT.	VLR. TOTAL	BC ICMS	VLR. ICMS	VLR. IPI	ALIQ. ICMS	ALIQ. IPI
900009	CENTRIFUGA LABORATORIAL HCL4 Pedido do cliente AFM 11273/20. CENTRÍFUGA DIGITAL DE BANCADA MICROPROCESSADA CAPACIDADE 28 TUBOS 7 ML. Número de Série: 18659 Rotor: 20050639	84211910	0101	6101	PC	1,0000	5.400,00	5.400,00	0,00	0,00		0,00%	
900009	CENTRIFUGA LABORATORIAL HCL4 Pedido do cliente AFM 11273/20. CENTRÍFUGA DIGITAL DE BANCADA MICROPROCESSADA CAPACIDADE 28 TUBOS 7 ML. Número de Série: 18665 Rotor: 20050646	84211910	0101	6101	PC	1,0000	5.400,00	5.400,00	0,00	0,00		0,00%	

CÁLCULO DO ISSQN
 INSCRIÇÃO MUNICIPAL: 800015825
 VALOR TOTAL DOS SERVIÇOS: 0,00
 BASE DE CALCULO DO ISSQN: 0,00
 VALOR DO ISSQN: 0,00

DADOS ADICIONAIS
 INFORMAÇÕES COMPLEMENTARES:
 Contrato a237/20 - AFM Nº 11273 - Empenho nº 2020NE014771 DOCUMENTO EMITIDO POR ME OU EPP OPTANTE
 PELO SIMPLES NACIONAL NAO GERA DIREITO A CREDITO FISCAL DE IPI JAMEF Cotacao: AEXWXS
 Entrega: Rua Marco Polo, 14, Lado nº 28 - Morgue HNSC, bairro Cristo Redentor - Porto Alegre/RS CEP
 91.350-280
 RESERVADO AO FISCO
Sistema de gestão www.maxiprod.com.br

RECEBEMOS DE HOFFMANNLAB PRODUTOS PARA LABORATÓRIO OS PRODUTOS/SERVIÇOS CONSTANTES DA NOTA FISCAL INDICADA AO LADO			NF-e Nº 1002 SÉRIE: 1
DATA DE RECEBIMENTO	IDENTIFICAÇÃO E ASSINATURA DO RECEBEDOR	DESTINATÁRIO	
		HOSPITAL NOSSA SENHORA	VLR TOTAL NOTA 37.800,00



HOFFMANNLAB

**HOFFMANNLAB PRODUTOS PARA
LABORATÓRIO**

RUA HEITOR LUCATO, 533 JD GALANTE
Cedral - SP
CEP: 15.895-000
FONE/FAX: 173266-9420

DANFE

DOCUMENTO AUXILIAR
DA NOTA FISCAL
ELETRÔNICA

0 - ENTRADA

1 - SAÍDA

Nº 1002

SÉRIE 1

FOLHA 2 de 2

1



CHAVE DE ACESSO

3520 0625 3716 1400 0100 5500 1000 0010 0213 8462 8728

Consulta de autenticidade no portal da NF-e
www.nfe.fazenda.gov.br/portal

NATUREZA DA OPERAÇÃO

Venda de produção do estabelecimento

PROTOCOLO DE AUTORIZAÇÃO DE USO

135200439647563 01/06/2020 14:12:12

INSCRIÇÃO ESTADUAL

262016853112

INSCRIÇÃO ESTADUAL DO SUBST. TRIBUTARIO

CNPJ

25.371.614/0001-00

DADOS DO PRODUTO/SERVIÇO

COD. PROD	DESCRIÇÃO DO PRODUTO/SERVIÇO	NCM/SH	CST	CFOP	UNID	QTD.	VLR. UNIT.	VLR. TOTAL	BC ICMS	VLR. ICMS	VLR. IPI	ALIQ. ICMS	ALIQ. IPI
900009	CENTRIFUGA LABORATORIAL HCL4 Pedido do cliente AFM 11273/20. CENTRÍFUGA DIGITAL DE BANCADA MICROPROCESSADA CAPACIDADE 28 TUBOS 7 ML. Número de Série: 18666 Rotor: 20050647	84211910	0101	6101	PC	1,0000	5.400,00	5.400,00	0,00	0,00		0,00%	
900009	CENTRIFUGA LABORATORIAL HCL4 Pedido do cliente AFM 11273/20. CENTRÍFUGA DIGITAL DE BANCADA MICROPROCESSADA CAPACIDADE 28 TUBOS 7 ML. Número de Série: 18667 Rotor: 20050648	84211910	0101	6101	PC	1,0000	5.400,00	5.400,00	0,00	0,00		0,00%	
900009	CENTRIFUGA LABORATORIAL HCL4 Pedido do cliente AFM 11273/20. CENTRÍFUGA DIGITAL DE BANCADA MICROPROCESSADA CAPACIDADE 28 TUBOS 7 ML. Número de Série: 18668 Rotor: 20050649	84211910	0101	6101	PC	1,0000	5.400,00	5.400,00	0,00	0,00		0,00%	
900009	CENTRIFUGA LABORATORIAL HCL4 Pedido do cliente AFM 11273/20. CENTRÍFUGA DIGITAL DE BANCADA MICROPROCESSADA CAPACIDADE 28 TUBOS 7 ML. Número de Série: 18669 Rotor: 20050650	84211910	0101	6101	PC	1,0000	5.400,00	5.400,00	0,00	0,00		0,00%	
900009	CENTRIFUGA LABORATORIAL HCL4 Pedido do cliente AFM 11273/20. CENTRÍFUGA DIGITAL DE BANCADA MICROPROCESSADA CAPACIDADE 28 TUBOS 7 ML. Número de Série: 18670 Rotor: 20050651	84211910	0101	6101	PC	1,0000	5.400,00	5.400,00	0,00	0,00		0,00%	



HOFFMANNLAB

**HOFFMANNLAB PRODUTOS PARA
LABORATÓRIO**

 RUA HEITOR LUCATO, 533 JD GALANTE
 Cedral - SP
 CEP: 15.895-000
 FONE/FAX: 173266-9420
DANFE
 DOCUMENTO AUXILIAR
 DA NOTA FISCAL
 ELETRÔNICA
0 - ENTRADA**1 - SAÍDA****1****Nº 960****SÉRIE 1****FOLHA 1 de 1**

CHAVE DE ACESSO

3520 0525 3716 1400 0100 5500 1000 0009 6018 3695 8890

 Consulta de autenticidade no portal da NF-e
www.nfe.fazenda.gov.br/portal

NATUREZA DA OPERAÇÃO Venda de produção do estabelecimento		PROTÓCOLO DE AUTORIZAÇÃO DE USO 135200406286677 21/05/2020 12:11:54	
INSCRIÇÃO ESTADUAL 262016853112	INSCRIÇÃO ESTADUAL DO SUBST. TRIBUTARIO	CNPJ 25.371.614/0001-00	

DESTINATÁRIO/REMETENTE NOME/RAZÃO SOCIAL HOSPITAL NOSSA SENHORA DA CONCEICAO S.A.		CNPJ/CPF 92.787.118/0002-00	DATA DA EMISSÃO 21/05/20
ENDEREÇO Rua Mostardeiro, 17	BAIRRO/DISTRITO Rio Branco	CEP 90.430-001	DATA DA ENTRADA/SAÍDA 21/05/20
MUNICÍPIO Porto Alegre	FONE/FAX (51) 3314-5208	UF RS	HORA DA SAÍDA 11:11:34

FATURA / DUPLICATA	
960-1	
20/06/20	
5.400,00	

CÁLCULO DO IMPOSTO				
BASE DE CÁLCULO DE ICMS 0,00	VALOR DO ICMS 0,00	BASE DE CÁLCULO DE ICMS SUBSTITUIÇÃO 0,00	VALOR DO ICMS SUBSTITUIÇÃO 0,00	VALOR TOTAL DOS PRODUTOS 5.400,00
VALOR DO FRETE 0,00	VALOR DO SEGURO 0,00	DESCONTO 0,00	OUTRAS DESPESAS ACESSÓRIAS 0,00	VALOR TOTAL DO IPI 0,00
				VALOR TOTAL DA NOTA 5.400,00

TRANSPORTADOR/VOLUMES TRANSPORTADOS					
NOME / RAZÃO SOCIAL JAMEF TRANSPORTES LIMITADA	FRETE POR CONTA 0 - Remetente	CODIGO ANTT	PLACA DO VEICULO	UF	CNPJ/CPF 20.147.617/0034-00
ENDEREÇO Avenida Tarraf, 2100	MUNICÍPIO São José do Rio Preto	UF SP	INSCRIÇÃO ESTADUAL 647556056112		
QUANTIDADE 1,00	ESPECIE CAIXA	MARCA HOFFMANNL AB	NÚMERO	PESO BRUTO 25,000	PESO LIQUIDO 23,000

DADOS DO PRODUTO/SERVICO													
COD. PROD	DESCRIÇÃO DO PRODUTO/SERVIÇO	NCM/SH	CST	CFOP	UNID	QTD.	VLR. UNIT.	VLR. TOTAL	BC ICMS	VLR. ICMS	VLR. IPI	ALIQ. ICMS	ALIQ. IPI
900009	CENTRIFUGA LABORATORIAL HCL4 Pedido do cliente AFM Nº 11296/20. Lote: 18568 Validade: 28/02/2025 Série: 18658 Rotor: 20020590	84211910	0101	6101	PC	1,0000	5.400,00	5.400,00	0,00	0,00		0,00%	

CÁLCULO DO ISSQN			
INSCRIÇÃO MUNICIPAL 800015825	VALOR TOTAL DOS SERVIÇOS 0,00	BASE DE CALCULO DO ISSQN 0,00	VALOR DO ISSQN 0,00

DADOS ADICIONAIS	
INFORMAÇÕES COMPLEMENTARES Contrato a237/20 - AFM Nº 11296/20 - Empenho nº 2020NE014788 DOCUMENTO EMITIDO POR ME OU EPP OPTANTE PELO SIMPLES NACIONAL NAO GERA DIREITO A CREDITO FISCAL DE IPI cotacao do frete AEYVA3	RESERVADO AO FISCO

Sistema de gestão www.maxiprod.com.br

RECEBEMOS DE HOFFMANNLAB PRODUTOS PARA LABORATÓRIO OS PRODUTOS/SERVIÇOS CONSTANTES DA NOTA FISCAL INDICADA AO LADO			NF-e Nº 960 SÉRIE: 1
DATA DE RECEBIMENTO	IDENTIFICAÇÃO E ASSINATURA DO RECEBEDOR	DESTINATÁRIO HOSPITAL NOSSA SENHORA	



Reitoria
Pró-Reitoria Administrativa
Coordenação de Material e Patrimônio
Núcleo de Material

ATESTADO DE CAPACIDADE TÉCNICA
ATESTADO DE CAPACIDADE TÉCNICA

A Universidade Federal de Pelotas, inscrita no CNPJ sob nº 92.242.080/0001-00, situada Rua Gomes Carneiro nº01, Bairro Porto, Pelotas/RS, atesta para os devidos fins que a empresa Hoffmannlab Produtos para Laboratório, CNPJ: 25.371.614/0001-00, sediada na Rua Heitor Lucato, 533 JD Galante, Cedral/SP, CEP: 15.895-000, forneceu o seguinte material: cinco centrifugas laboratorial HCL4, acompanhadas de 1 rotor basculante, 1 conjunto porta tubos para 28 tubos 7x10 ml/15 ml, 1 conjunto porta tubos 1x50 ml e 1 conjunto adaptadores para 28 tubos de 5 ml (EMPENHOS 2021NE000685, 2021NE001033, 2021NE001667, 2021NE001671 e 2021NE001702), em plenas condições de uso, excelente qualidade e no prazo de entrega estabelecido.

Atestamos ainda que tais fornecimentos foram executados satisfatoriamente, não existindo em nossos registros, até a presente data, fatos que desabonem sua conduta e responsabilidade com as obrigações assumidas.

Ricardo Hartlebem Peter
Pró-Reitor Administrativo
(assinado eletronicamente)



Documento assinado eletronicamente por **RICARDO HARTLEBEM PETER, Pró-Reitor, Pró-Reitoria Administrativa**, em 23/06/2022, às 11:16, conforme horário oficial de Brasília, com fundamento no art. 4º, § 3º, do [Decreto nº 10.543, de 13 de novembro de 2020](#).



A autenticidade deste documento pode ser conferida no site http://sei.ufpel.edu.br/sei/controlador_externo.php?acao=documento_conferir&id_orgao_acesso_externo=0, informando o código verificador **1750405** e o código CRC **BA179350**.



HOFFMANNLAB

**HOFFMANNLAB PRODUTOS PARA
LABORATÓRIO**

 RUA HEITOR LUCATO, 533 JD GALANTE
 Cedral - SP
 CEP: 15.895-000
 FONE/FAX: 173266-9420
DANFE
 DOCUMENTO AUXILIAR
 DA NOTA FISCAL
 ELETRÔNICA

0 - ENTRADA

1 - SAÍDA

1

Nº 2438

SÉRIE 1

FOLHA 1 de 1



CHAVE DE ACESSO

3521 0825 3716 1400 0100 5500 1000 0024 3814 0308 1723

 Consulta de autenticidade no portal da NF-e
www.nfe.fazenda.gov.br/portal

 NATUREZA DA OPERAÇÃO: Venda de produção do estabelecimento
 PROTOCOLO DE AUTORIZAÇÃO DE USO: 135210955625921 19/08/2021 11:25:24

 INSCRIÇÃO ESTADUAL: 262016853112
 INSCRIÇÃO ESTADUAL DO SUBST. TRIBUTARIO:
 CNPJ: 25.371.614/0001-00

 DESTINATÁRIO/REMETENTE
 NOME/RAZÃO SOCIAL: UNIVERSIDADE FEDERAL DE PELOTAS
 CNPJ/CPF: 92.242.080/0001-00
 DATA DA EMISSÃO: 19/08/21

 ENDEREÇO: Rua Gomes Carneiro, 01, C.POSTAL 354
 BAIRRO/DISTRITO: Centro
 CEP: 96.010-610
 DATA DA ENTRADA/SAÍDA: 19/08/21

 MUNICÍPIO: Pelotas
 FONE/FAX: (53) 3284-3927
 UF: RS
 INSCRIÇÃO ESTADUAL: 0930449576
 HORA DA SAÍDA: 11:23:11

 ENDEREÇO DE ENTREGA:
 Praça Domingos Rodrigues, 05, Centro. Pelotas/RS. CEP: 96.010-440

 FATURA / DUPLICATA
 2438-1
 18/09/21
 4.630,00

CÁLCULO DO IMPOSTO
 BASE DE CÁLCULO DE ICMS: 0,00
 VALOR DO ICMS: 0,00
 BASE DE CÁLCULO DE ICMS SUBSTITUIÇÃO: 0,00
 VALOR DO ICMS SUBSTITUIÇÃO: 0,00
 VALOR TOTAL DOS PRODUTOS: 4.630,00
 VALOR DO FRETE: 0,00
 VALOR DO SEGURO: 0,00
 DESCONTO: 0,00
 OUTRAS DESPESAS ACESSÓRIAS: 0,00
 VALOR TOTAL DO IPI: 0,00
 VALOR TOTAL DA NOTA: 4.630,00

TRANSPORTADOR/VOLUMES TRANSPORTADOS
 NOME / RAZÃO SOCIAL: JAMEF TRANSPORTES LIMITADA
 FRETE POR CONTA: 0 - Remetente
 CODIGO ANTT:
 PLACA DO VEICULO:
 UF:
 CNPJ/CPF: 20.147.617/0034-00
 ENDEREÇO: Avenida Tarraf, 2100
 MUNICÍPIO: São José do Rio Preto
 UF: SP
 INSCRIÇÃO ESTADUAL: 647556056112
 QUANTIDADE: 1,00
 ESPECIE: CAIXA
 MARCA: HOFFMANNLAB
 NÚMERO:
 PESO BRUTO: 25,000
 PESO LIQUIDO: 23,000

COD. PROD	DESCRIÇÃO DO PRODUTO/SERVIÇO	NCM/SH	CST	CFOP	UNID	QTD.	VLR. UNIT.	VLR. TOTAL	BC ICMS	VLR. ICMS	VLR. IPI	ALIQ. ICMS	ALIQ. IPI
900009	CENTRIFUGA LABORATORIAL HCL4 Pedido do cliente 2021NE000685. Lote: 18-1475 Rotor: 21081487 ACOMPANHA 01 ROTOR BASCULANTE CÓD. 500002 01 CJ PORTA TUBOS 28 TUBOS 7X10ML/15ML CÓD. 500006 01 CJ PORTA TUBOS 1X50ML - CÓD. 500009 01 CJ ADAPTADORES PARA 28 TUBOS DE 5ML - CÓD. 500011	84211910	0102	6101	un	1,0000	4.630,00	4.630,00	0,00	0,00		0,00%	

CÁLCULO DO ISSQN
 INSCRIÇÃO MUNICIPAL: 800015825
 VALOR TOTAL DOS SERVIÇOS: 0,00
 BASE DE CALCULO DO ISSQN: 0,00
 VALOR DO ISSQN: 0,00

DADOS ADICIONAIS
 INFORMAÇÕES COMPLEMENTARES:
 DOCUMENTO EMITIDO POR ME OU EPP OPTANTE PELO SIMPLES NACIONAL NAO GERA DIREITO A CREDITO FISCAL DE IPI - NOTA DE EMPENHO 2021NE000685 - PE 82/2020 - PEDIDO 1605 HCV - DADOS BANCARIO: Banco do Brasil
 AG: 6760-1 CC: 8362-3 Favorecido: Hoffmannlab Cnpj: 25.371.614/0001-00
 Entrega: Praça Domingos Rodrigues, 05, bairro Centro - Pelotas/RS CEP 96.010-440
 RESERVADO AO FISCO
Sistema de gestão www.maxiprod.com.br

RECEBEMOS DE HOFFMANNLAB PRODUTOS PARA LABORATÓRIO OS PRODUTOS/SERVIÇOS CONSTANTES DA NOTA FISCAL INDICADA AO LADO				NF-e Nº 2438 SÉRIE: 1
DATA DE RECEBIMENTO	IDENTIFICAÇÃO E ASSINATURA DO RECEBEDOR	DESTINATÁRIO	VLR TOTAL NOTA	
		UNIVERSIDADE FEDERAL DE	4.630,00	



HOFFMANNLAB

**HOFFMANNLAB PRODUTOS PARA
LABORATÓRIO**

 RUA HEITOR LUCATO, 533 JD GALANTE
 Cedral - SP
 CEP: 15.895-000
 FONE/FAX: 173266-9420
DANFE
 DOCUMENTO AUXILIAR
 DA NOTA FISCAL
 ELETRÔNICA

0 - ENTRADA

1 - SAÍDA

1

Nº 2545

SÉRIE 1

FOLHA 1 de 1



CHAVE DE ACESSO

3521 1125 3716 1400 0100 5500 1000 0025 4519 4190 9403

 Consulta de autenticidade no portal da NF-e
www.nfe.fazenda.gov.br/portal

NATUREZA DA OPERAÇÃO Venda de produção do estabelecimento		PROTOCOLO DE AUTORIZAÇÃO DE USO 135211306219382 04/11/2021 16:44:16	
INSCRIÇÃO ESTADUAL 262016853112	INSCRIÇÃO ESTADUAL DO SUBST. TRIBUTARIO	CNPJ 25.371.614/0001-00	
DESTINATÁRIO/REMETENTE NOME/RAZÃO SOCIAL UNIVERSIDADE FEDERAL DE PELOTAS		CNPJ/CPF 92.242.080/0001-00	DATA DA EMISSÃO 04/11/21
ENDEREÇO Rua Gomes Carneiro, 01, C.POSTAL 354	BAIRRO/DISTRITO Centro	CEP 96.010-610	DATA DA ENTRADA/SAÍDA 04/11/21
MUNICÍPIO Pelotas	FONE/FAX (53) 3284-3927	UF RS	INSCRIÇÃO ESTADUAL 0930449576
HORA DA SAÍDA 16:42:19			
ENDEREÇO DE ENTREGA Praça Domingos Rodrigues, 05, DEPOSITO DA ALFANDEGA, Centro. Pelotas/RS. CEP: 96.010-440			

FATURA / DUPLICATA

2545-1	
04/12/21	
4.630,00	

CÁLCULO DO IMPOSTO

BASE DE CÁLCULO DE ICMS 0,00	VALOR DO ICMS 0,00	BASE DE CÁLCULO DE ICMS SUBSTITUIÇÃO 0,00	VALOR DO ICMS SUBSTITUIÇÃO 0,00	VALOR TOTAL DOS PRODUTOS 4.630,00
VALOR DO FRETE 0,00	VALOR DO SEGURO 0,00	DESCONTO 0,00	OUTRAS DESPESAS ACESSÓRIAS 0,00	VALOR TOTAL DO IPI 0,00
				VALOR TOTAL DA NOTA 4.630,00

TRANSPORTADOR/VOLUMES TRANSPORTADOS

NOME / RAZÃO SOCIAL JAMEF TRANSPORTES LIMITADA	FRETE POR CONTA 0 - Remetente	CODIGO ANTT	PLACA DO VEICULO	UF	CNPJ/CPF 20.147.617/0034-00
ENDEREÇO Avenida Tarraf, 2100	MUNICÍPIO São José do Rio Preto	UF SP	INSCRIÇÃO ESTADUAL 647556056112		
QUANTIDADE 1,00	ESPECIE CAIXA	MARCA HOFFMANNL AB	NÚMERO	PESO BRUTO 25,000	PESO LIQUIDO 23,000

DADOS DO PRODUTO/SERVIÇO

COD. PROD	DESCRIÇÃO DO PRODUTO/SERVIÇO	NCM/SH	CST	CFOP	UNID	QTD.	VLR. UNIT.	VLR. TOTAL	BC ICMS	VLR. ICMS	VLR. IPI	ALIQ. ICMS	ALIQ. IPI
900009	CENTRIFUGA LABORATORIAL HCL4 Pedido do cliente 2021NE001033. Lote: 18-1643 ROTOR: 21101629 ACOMPANHA 01 ROTOR BASCULANTE CÓD. 500002 01 CJ PORTA TUBOS 28 TUBOS 7X10ML/15ML CÓD. 500006 01 CJ PORTA TUBOS 1X50ML - CÓD. 500009 01 CJ ADAPTADORES PARA 28 TUBOS DE 5ML - CÓD. 500011	84211910	0102	6101	un	1,0000	4.630,00	4.630,00	0,00	0,00		0,00%	

CÁLCULO DO ISSQN

INSCRIÇÃO MUNICIPAL 800015825	VALOR TOTAL DOS SERVIÇOS 0,00	BASE DE CALCULO DO ISSQN 0,00	VALOR DO ISSQN 0,00
----------------------------------	----------------------------------	----------------------------------	------------------------

DADOS ADICIONAIS

INFORMAÇÕES COMPLEMENTARES DOCUMENTO EMITIDO POR ME OU EPP OPTANTE PELO SIMPLES NACIONAL NAO GERA DIREITO A CREDITO FISCAL DE IPI - NOTA DE EMPENHO 2021NE001033 - PE 82/2020 - PEDIDO 1661 HCV - DADOS BANCARIO: Banco do Brasil AG: 6760-1 CC: 8362-3 Favorecido: Hoffmannlab Cnpj: 25.371.614/0001-00 Entrega: Praça Domingos Rodrigues, 05, DEPOSITO DA ALFANDEGA, bairro Centro - Pelotas/RS CEP 96.010-440	RESERVADO AO FISCO
---	--------------------

Sistema de gestão www.maxiprod.com.br

RECEBEMOS DE HOFFMANNLAB PRODUTOS PARA LABORATÓRIO OS PRODUTOS/SERVIÇOS CONSTANTES DA NOTA FISCAL INDICADA AO LADO			NF-e Nº 2545 SÉRIE: 1
DATA DE RECEBIMENTO	IDENTIFICAÇÃO E ASSINATURA DO RECEBEDOR	DESTINATÁRIO UNIVERSIDADE FEDERAL DE	



HOFFMANNLAB

**HOFFMANNLAB PRODUTOS PARA
LABORATÓRIO**

 RUA HEITOR LUCATO, 533 JD GALANTE
 Cedral - SP
 CEP: 15.895-000
 FONE: 173266-9420
DANFE
 DOCUMENTO AUXILIAR
 DA NOTA FISCAL
 ELETRÔNICA

0 - ENTRADA

1 - SAÍDA

1

Nº 2589

SÉRIE 1

FOLHA 1 de 1



CHAVE DE ACESSO

3521 1225 3716 1400 0100 5500 1000 0025 8917 5902 5170

 Consulta de autenticidade no portal da NF-e
www.nfe.fazenda.gov.br/portal

NATUREZA DA OPERAÇÃO Venda de produção do estabelecimento		PROTÓCOLO DE AUTORIZAÇÃO DE USO 135211447291940 01/12/2021 12:50:27	
INSCRIÇÃO ESTADUAL 262016853112	INSCRIÇÃO ESTADUAL DO SUBST. TRIBUTARIO	CNPJ 25.371.614/0001-00	
DESTINATÁRIO/REMETENTE NOME/RAZÃO SOCIAL UNIVERSIDADE FEDERAL DE PELOTAS		CNPJ/CPF 92.242.080/0001-00	DATA DA EMISSÃO 01/12/21
ENDEREÇO Rua Gomes Carneiro, 01, C.POSTAL 354	BAIRRO/DISTRITO Centro	CEP 96.010-610	DATA DA ENTRADA/SAÍDA 01/12/21
MUNICÍPIO Pelotas	FONE (53) 3284-3927	UF RS	INSCRIÇÃO ESTADUAL 0930449576
HORA DA SAÍDA 12:48:20			
ENDEREÇO DE ENTREGA Praça Domingos Rodrigues, 05, DEPOSITO DA ALFANDEGA, Centro. Pelotas/RS. CEP: 96.010-440			

FATURA / DUPLICATA

2589-1	31/12/21	5.107,88
--------	----------	----------

CÁLCULO DO IMPOSTO

BASE DE CÁLCULO DE ICMS 0,00	VALOR DO ICMS 0,00	BASE DE CÁLCULO DE ICMS SUBSTITUIÇÃO 0,00	VALOR DO ICMS SUBSTITUIÇÃO 0,00	VALOR TOTAL DOS PRODUTOS 5.107,88
VALOR DO FRETE 0,00	VALOR DO SEGURO 0,00	DESCONTO 0,00	OUTRAS DESPESAS ACESSÓRIAS 0,00	VALOR TOTAL DO IPI 0,00
				VALOR TOTAL DA NOTA 5.107,88

TRANSPORTADOR/VOLUMES TRANSPORTADOS

NOME / RAZÃO SOCIAL JAMEF TRANSPORTES LIMITADA	FRETE POR CONTA 0 - Remetente	CODIGO ANTT	PLACA DO VEICULO	UF	CNPJ/CPF 20.147.617/0034-00
ENDEREÇO Avenida Tarraf, 2100	MUNICÍPIO São José do Rio Preto	UF SP	INSCRIÇÃO ESTADUAL 647556056112		
QUANTIDADE 1,00	ESPECIE CAIXA	MARCA HOFFMANNL AB	NÚMERO	PESO BRUTO 25,000	PESO LIQUIDO 23,000

DADOS DO PRODUTO/SERVIÇO

COD. PROD	DESCRIÇÃO DO PRODUTO/SERVIÇO	NCM/SH	CST	CFOP	UNID	QTD.	VLR. UNIT.	VLR. TOTAL	BC ICMS	VLR. ICMS	VLR. IPI	ALIQ. ICMS	ALIQ. IPI
900009	CENTRIFUGA LABORATORIAL HCL4 Pedido do cliente 2021NE001667. Lote: 18-1689 Rotor: 21111686 ACOMPANHA ROTOR BASCULANTE - CÓD. 500002 01 CJ PORTA TUBOS CAPACIDADE PARA 28 TUBOS DE 10ML/15ML - CÓD. 500006	84211910	0102	6101	un	1,0000	5.107,88	5.107,88	0,00	0,00		0,00%	

CÁLCULO DO ISSQN

INSCRIÇÃO MUNICIPAL 800015825	VALOR TOTAL DOS SERVIÇOS 0,00	BASE DE CALCULO DO ISSQN 0,00	VALOR DO ISSQN 0,00
----------------------------------	----------------------------------	----------------------------------	------------------------

DADOS ADICIONAIS

INFORMAÇÕES COMPLEMENTARES DOCUMENTO EMITIDO POR ME OU EPP OPTANTE PELO SIMPLES NACIONAL NAO GERA DIREITO A CREDITO FISCAL DE IPI - NOTA DE EMPENHO 2021NE001667 - PE 15/2021 - PEDIDO 1874 - DADOS BANCARIO: Banco do Brasil AG: 6760-1 CC: 8362-3 Favorecido: Hoffmannlab Cnpj: 25.371.614/0001-00 - LOCAL DE ENTREGA: DEPOSITO DA ALFANDEGA - FONE: (53) 98120-0036 E (53) 3284.3942 ATENCAO JAMEF *OBRIGATORIO COMBINAR* ENTREGA FONE: (53) 98120-0036 E (53) 3284.3942 (TURNO DA MANHA) Entrega: Praça Domingos Rodrigues, 05, DEPOSITO DA ALFANDEGA, bairro Centro - Pelotas/RS CEP 96.010-440	RESERVADO AO FISCO
---	--------------------

Sistema de gestão www.maxiprod.com.br

RECEBEMOS DE HOFFMANNLAB PRODUTOS PARA LABORATÓRIO OS PRODUTOS/SERVIÇOS CONSTANTES DA NOTA FISCAL INDICADA AO LADO			NF-e Nº 2589 SÉRIE: 1
DATA DE RECEBIMENTO	IDENTIFICAÇÃO E ASSINATURA DO RECEBEDOR	DESTINATÁRIO UNIVERSIDADE FEDERAL DE	



HOFFMANNLAB

**HOFFMANNLAB PRODUTOS PARA
LABORATÓRIO**

 RUA HEITOR LUCATO, 533 JD GALANTE
 Cedral - SP
 CEP: 15.895-000
 FONE: 173266-9420
DANFE
 DOCUMENTO AUXILIAR
 DA NOTA FISCAL
 ELETRÔNICA

0 - ENTRADA

1 - SAÍDA

1

Nº 2590

SÉRIE 1

FOLHA 1 de 1



CHAVE DE ACESSO

3521 1225 3716 1400 0100 5500 1000 0025 9012 8399 7129

 Consulta de autenticidade no portal da NF-e
www.nfe.fazenda.gov.br/portal

NATUREZA DA OPERAÇÃO Venda de produção do estabelecimento		PROTÓCOLO DE AUTORIZAÇÃO DE USO 135211447392405 01/12/2021 13:06:58	
INSCRIÇÃO ESTADUAL 262016853112	INSCRIÇÃO ESTADUAL DO SUBST. TRIBUTARIO	CNPJ 25.371.614/0001-00	
DESTINATÁRIO/REMETENTE NOME/RAZÃO SOCIAL UNIVERSIDADE FEDERAL DE PELOTAS		CNPJ/CPF 92.242.080/0001-00	DATA DA EMISSÃO 01/12/21
ENDEREÇO Rua Gomes Carneiro, 01, C.POSTAL 354	BAIRRO/DISTRITO Centro	CEP 96.010-610	DATA DA ENTRADA/SAÍDA 01/12/21
MUNICÍPIO Pelotas	FONE (53) 3284-3927	UF RS	HORA DA SAÍDA 13:05:12

 ENDEREÇO DE ENTREGA
 Praça Domingos Rodrigues, 05, DEPOSITO DA ALFANDEGA, Centro. Pelotas/RS. CEP: 96.010-440

 FATURA / DUPLICATA

2590-1	31/12/21	5.107,88
--------	----------	----------

BASE DE CÁLCULO DE ICMS 0,00	VALOR DO ICMS 0,00	BASE DE CÁLCULO DE ICMS SUBSTITUIÇÃO 0,00	VALOR DO ICMS SUBSTITUIÇÃO 0,00	VALOR TOTAL DOS PRODUTOS 5.107,88
VALOR DO FRETE 0,00	VALOR DO SEGURO 0,00	DESCONTO 0,00	OUTRAS DESPESAS ACESSÓRIAS 0,00	VALOR TOTAL DO IPI 0,00
				VALOR TOTAL DA NOTA 5.107,88

TRANSPORTADOR/VOLUMES TRANSPORTADOS NOME / RAZÃO SOCIAL JAMEF TRANSPORTES LIMITADA		FRETE POR CONTA 0 - Remetente	CODIGO ANTT	PLACA DO VEICULO	UF	CNPJ/CPF 20.147.617/0034-00
ENDEREÇO Avenida Tarraf, 2100		MUNICÍPIO São José do Rio Preto	UF SP	INSCRIÇÃO ESTADUAL 647556056112		
QUANTIDADE 1,00	ESPECIE CAIXA	MARCA HOFFMANNL AB	NÚMERO	PESO BRUTO 25,000	PESO LIQUIDO 23,000	

COD. PROD	DESCRIÇÃO DO PRODUTO/SERVIÇO	NCM/SH	CST	CFOP	UNID	QTD.	VLR. UNIT.	VLR. TOTAL	BC ICMS	VLR. ICMS	VLR. IPI	ALIQ. ICMS	ALIQ. IPI
900009	CENTRIFUGA LABORATORIAL HCL4 Pedido do cliente 2021NE001671. Lote: 18-1690 Rotor: 21111700 ACOMPANHA ROTOR BASCULANTE - CÓD. 500002 01 CJ PORTA TUBOS CAPACIDADE PARA 28 TUBOS DE 10ML/15ML - CÓD. 500006	84211910	0102	6101	un	1,0000	5.107,88	5.107,88	0,00	0,00		0,00%	

INSCRIÇÃO MUNICIPAL 800015825	VALOR TOTAL DOS SERVIÇOS 0,00	BASE DE CALCULO DO ISSQN 0,00	VALOR DO ISSQN 0,00
----------------------------------	----------------------------------	----------------------------------	------------------------

DADOS ADICIONAIS INFORMAÇÕES COMPLEMENTARES DOCUMENTO EMITIDO POR ME OU EPP OPTANTE PELO SIMPLES NACIONAL NAO GERA DIREITO A CREDITO FISCAL DE IPI - NOTA DE EMPENHO 2021NE001671 - PE 15/2021 - PEDIDO 1880 - DADOS BANCARIO: Banco do Brasil AG: 6760-1 CC: 8362-3 Favorecido: Hoffmannlab Cnpj: 25.371.614/0001-00 - ATENCAO JAMEF *OBRIGATORIO COMBINAR* ENTREGA FONE: (53) 98120-0036 E (53) 3284.3942 (TURNO DA MANHA)LOCAL DE ENTREGA: DEPOSITO DA ALFANDEGA - FONE: (53) 98120-0036 E (53) 3284.3942 Entrega: Praça Domingos Rodrigues, 05, DEPOSITO DA ALFANDEGA, bairro Centro - Pelotas/RS CEP 96.010-440	RESERVADO AO FISCO
---	--------------------

Sistema de gestão www.maxiprod.com.br

RECEBEMOS DE HOFFMANNLAB PRODUTOS PARA LABORATÓRIO OS PRODUTOS/SERVIÇOS CONSTANTES DA NOTA FISCAL INDICADA AO LADO			NF-e Nº 2590 SÉRIE: 1
DATA DE RECEBIMENTO	IDENTIFICAÇÃO E ASSINATURA DO RECEBEDOR	DESTINATÁRIO UNIVERSIDADE FEDERAL DE	



HOFFMANNLAB

**HOFFMANNLAB PRODUTOS PARA
LABORATÓRIO**

 RUA HEITOR LUCATO, 533 JD GALANTE
 Cedral - SP
 CEP: 15.895-000
 FONE: 173266-9420
DANFE
 DOCUMENTO AUXILIAR
 DA NOTA FISCAL
 ELETRÔNICA

0 - ENTRADA

1 - SAÍDA

1

Nº 2591

SÉRIE 1

FOLHA 1 de 1



CHAVE DE ACESSO

3521 1225 3716 1400 0100 5500 1000 0025 9116 4967 7235

 Consulta de autenticidade no portal da NF-e
www.nfe.fazenda.gov.br/portal

 NATUREZA DA OPERAÇÃO: Venda de produção do estabelecimento
 PROTOCOLO DE AUTORIZAÇÃO DE USO: 135211447429088 01/12/2021 13:12:45

 INSCRIÇÃO ESTADUAL: 262016853112
 INSCRIÇÃO ESTADUAL DO SUBST. TRIBUTARIO:
 CNPJ: 25.371.614/0001-00

 DESTINATÁRIO/REMETENTE: UNIVERSIDADE FEDERAL DE PELOTAS
 CNPJ/CPF: 92.242.080/0001-00
 DATA DA EMISSÃO: 01/12/21

 ENDEREÇO: Rua Gomes Carneiro, 01, C.POSTAL 354
 BAIRRO/DISTRITO: Centro
 CEP: 96.010-610
 DATA DA ENTRADA/SAÍDA: 01/12/21

 MUNICIPIO: Pelotas
 FONE: (53) 3284-3927
 UF: RS
 INSCRIÇÃO ESTADUAL: 0930449576
 HORA DA SAÍDA: 13:11:54

FATURA / DUPLICATA

 2591-1
 31/12/21
 5.107,88

CÁLCULO DO IMPOSTO

BASE DE CÁLCULO DE ICMS	0,00	VALOR DO ICMS	0,00	BASE DE CÁLCULO DE ICMS SUBSTITUIÇÃO	0,00	VALOR DO ICMS SUBSTITUIÇÃO	0,00	VALOR TOTAL DOS PRODUTOS	5.107,88
VALOR DO FRETE	0,00	VALOR DO SEGURO	0,00	DESCONTO	0,00	OUTRAS DESPESAS ACESSÓRIAS	0,00	VALOR TOTAL DO IPI	0,00
								VALOR TOTAL DA NOTA	5.107,88

TRANSPORTADOR/VOLUMES TRANSPORTADOS

NOME / RAZÃO SOCIAL	JAMEF TRANSPORTES LIMITADA	FRETE POR CONTA	0 - Remetente	CODIGO ANTT		PLACA DO VEICULO		UF		CNPJ/CPF	20.147.617/0034-00
ENDEREÇO	Avenida Tarraf, 2100	MUNICIPIO	São José do Rio Preto	UF	SP	INSCRIÇÃO ESTADUAL	647556056112				
QUANTIDADE	1,00	ESPECIE	CAIXA	MARCA	HOFFMANNL AB	NÚMERO		PESO BRUTO	25,000	PESO LIQUIDO	23,000

DADOS DO PRODUTO/SERVICO

COD. PROD	DESCRIÇÃO DO PRODUTO/SERVICO	NCM/SH	CST	CFOP	UNID	QTD.	VLR. UNIT.	VLR. TOTAL	BC ICMS	VLR. ICMS	VLR. IPI	ALIQ. ICMS	ALIQ. IPI
900009	CENTRIFUGA LABORATORIAL HCL4 Pedido do cliente 2021NE001702. Lote: 18-1691 Rotor: 21111703 ACOMPANHA ROTOR BASCULANTE - CÓD. 500002 01 CJ PORTA TUBOS CAPACIDADE PARA 28 TUBOS DE 10ML/15ML - CÓD. 500006	84211910	0102	6101	un	1,0000	5.107,88	5.107,88	0,00	0,00		0,00%	

CÁLCULO DO ISSQN

INSCRIÇÃO MUNICIPAL	800015825	VALOR TOTAL DOS SERVIÇOS	0,00	BASE DE CALCULO DO ISSQN	0,00	VALOR DO ISSQN	0,00
---------------------	-----------	--------------------------	------	--------------------------	------	----------------	------

DADOS ADICIONAIS

INFORMAÇÕES COMPLEMENTARES

 DOCUMENTO EMITIDO POR ME OU EPP OPTANTE PELO SIMPLES NACIONAL NAO GERA DIREITO A CREDITO FISCAL DE
 IPI - NOTA DE EMPENHO 2021NE001702 - PE 15/2021 - PEDIDO 1876 - DADOS BANCARIO: Banco do Brasil AG:
 6760-1 CC: 8362-3 Favorecido: Hoffmannlab Cnpj: 25.371.614/0001-00 - LOCAL DE ENTREGA: DEPOSITO DA
 ALFANDEGA - FONE: (53) 98120-0036 E (53) 3284.3942

RESERVADO AO FISCO

Sistema de gestão www.maxiprod.com.br

RECEBEMOS DE HOFFMANNLAB PRODUTOS PARA LABORATÓRIO OS PRODUTOS/SERVIÇOS CONSTANTES DA NOTA FISCAL INDICADA AO LADO

DATA DE RECEBIMENTO	IDENTIFICAÇÃO E ASSINATURA DO RECEBEDOR	DESTINATÁRIO	VLR TOTAL NOTA
		UNIVERSIDADE FEDERAL DE	5.107,88

NF-e
Nº 2591
SÉRIE: 1



Ministério da Economia
Secretaria Especial de Desburocratização, Gestão e Governo Digital
Secretaria de Gestão

Sistema de Cadastramento Unificado de Fornecedores - SICAF

Declaração

Declaramos para os fins previstos na Lei nº 8.666, de 1993, conforme documentação registrada no SICAF, que a situação do fornecedor no momento é a seguinte:

Dados do Fornecedor

CNPJ: 25.371.614/0001-00 DUNS®: 945156413
Razão Social: HOFFMANNLAB PRODUTOS PARA LABORATORIO EIRELI
Nome Fantasia: HOFFMANNLAB
Situação do Fornecedor: Credenciado Data de Vencimento do Cadastro: 25/04/2023
Natureza Jurídica: EMPRESA INDIVIDUAL DE RESPONSABILIDADE LIMITADA (DE NATUREZA EMPRESÁRIA)
MEI: Não
Porte da Empresa: Empresa de Pequeno

Ocorrências e Impedimentos

Ocorrência: Nada Consta
Impedimento de Licitar: Nada Consta
Ocorrências Impeditivas indiretas: Nada Consta
Vínculo com "Serviço Público": Nada Consta

Níveis cadastrados:

Documento(s) assinalado(s) com "*" está(ão) com prazo(s) vencido(s).
Fornecedor possui alguma pendência no Nível de Cadastramento indicado. Verifique mais informações sobre pendências nas funcionalidades de consulta.

I - Credenciamento

II - Habilitação Jurídica

III - Regularidade Fiscal e Trabalhista Federal

Receita Federal e PGFN Validade: 08/11/2022
FGTS Validade: 19/07/2022
Trabalhista (<http://www.tst.jus.br/certidao>) Validade: 13/11/2022

IV - Regularidade Fiscal Estadual/Distrital e Municipal

Receita Estadual/Distrital Validade: 20/07/2022
Receita Municipal Validade: 20/07/2022

V - Qualificação Técnica

VI - Qualificação Econômico-Financeira (Possui Pendência)

Validade: 31/05/2022 (*)



TRIBUNAL DE CONTAS DA UNIÃO

Consulta Consolidada de Pessoa Jurídica

Este relatório tem por objetivo apresentar os resultados consolidados de consultas eletrônicas realizadas diretamente nos bancos de dados dos respectivos cadastros. A responsabilidade pela veracidade do resultado da consulta é do Órgão gestor de cada cadastro consultado. A informação relativa à razão social da Pessoa Jurídica é extraída do Cadastro Nacional da Pessoa Jurídica, mantido pela Receita Federal do Brasil.

Consulta realizada em: 29/06/2022 21:36:06

Informações da Pessoa Jurídica:

Razão Social: **HOFFMANNLAB PRODUTOS PARA LABORATORIO EIRELI**
CNPJ: **25.371.614/0001-00**

Resultados da Consulta Eletrônica:

Órgão Gestor: **TCU**
Cadastro: **Licitantes Inidôneos**
Resultado da consulta: **Nada Consta**

Para acessar a certidão original no portal do órgão gestor, clique [AQUI](#).

Órgão Gestor: **CNJ**
Cadastro: **CNIA - Cadastro Nacional de Condenações Cíveis por Ato de Improbidade Administrativa e Inelegibilidade**
Resultado da consulta: **Nada Consta**

Para acessar a certidão original no portal do órgão gestor, clique [AQUI](#).

Órgão Gestor: **Portal da Transparência**
Cadastro: **Cadastro Nacional de Empresas Inidôneas e Suspensas**
Resultado da consulta: **Nada Consta**

Para acessar a certidão original no portal do órgão gestor, clique [AQUI](#).

Órgão Gestor: **Portal da Transparência**
Cadastro: **CNEP - Cadastro Nacional de Empresas Punidas**
Resultado da consulta: **Nada Consta**

Para acessar a certidão original no portal do órgão gestor, clique [AQUI](#).

Obs: A consulta consolidada de pessoa jurídica visa atender aos princípios de simplificação e

racionalização de serviços públicos digitais. Fundamento legal: Lei nº 12.965, de 23 de abril de 2014, Lei nº 13.460, de 26 de junho de 2017, Lei nº 13.726, de 8 de outubro de 2018, Decreto nº 8.638 de 15, de janeiro de 2016.

FILTROS APLICADOS:

CPF / CNPJ: 403.660.538-09

LIMPAR

Data da consulta: 09/07/2022 12:19:51

Data da última atualização: 08/07/2022 16:00:03

DETALHAR	CNPJ/CPF DO SANCIONADO	NOME DO SANCIONADO	UF DO SANCIONADO	ÓRGÃO/ENTIDADE SANCIONADORA	TIPO DA SANÇÃO	DATA DE PUBLICAÇÃO DA SANÇÃO	QUANTIDADE
Nenhum registro encontrado							



Improbidade Administrativa e Inelegibilidade

Certidão Negativa

Certifico que nesta data (29/06/2022 às 21:58) NÃO CONSTA no Cadastro Nacional de Condenações Cíveis por Ato de Improbidade Administrativa e Inelegibilidade registros de condenação com trânsito em julgado ou sanção ativa quanto ao CPF nº 403.660.538-09.

A condenação por atos de improbidade administrativa não implica automático e necessário reconhecimento da inelegibilidade do condenado.

Para consultas sobre inelegibilidade acesse portal do TSE em <http://divulgacandcontas.tse.jus.br/>

Esta certidão é expedida gratuitamente. Sua autenticidade pode ser por meio do número de controle 62BC.F525.CBE8.9693 no seguinte endereço: https://www.cnj.jus.br/improbidade_adm/autenticar_certidao.php



TRIBUNAL DE CONTAS DA UNIÃO
CERTIDÃO NEGATIVA
DE
LICITANTES INIDÔNEOS

(Válida somente com a apresentação do CPF)

Nome completo: **LUIZ GUARACY ALVES**

CPF/CNPJ: **403.660.538-09**

O Tribunal de Contas da União CERTIFICA que, na presente data, o (a) requerente acima identificado(a) NÃO CONSTA da relação de responsáveis inidôneos para participar de licitação na administração pública federal, por decisão deste Tribunal, nos termos do art. 46 da Lei nº 8.443/92 (Lei Orgânica do TCU).

Não constam da relação consultada para emissão desta certidão os responsáveis ainda não notificados do teor dos acórdãos condenatórios, aqueles cujas condenações tenham tido seu prazo de vigência expirado, bem como aqueles cujas apreciações estejam suspensas em razão de interposição de recurso com efeito suspensivo ou de decisão judicial.

Certidão emitida às 21:58:46 do dia 29/06/2022, com validade de trinta dias a contar da emissão.

A veracidade das informações aqui prestadas podem ser confirmadas no sítio <https://contas.tcu.gov.br/ords/f?p=INABILITADO:5>

Código de controle da certidão: WQSL290622215846

Atenção: qualquer rasura ou emenda invalidará este documento.



CERTIDÃO SIMPLIFICADA

CERTIFICAMOS QUE AS INFORMAÇÕES ABAIXO CONSTAM DOS DOCUMENTOS ARQUIVADOS NESTA JUNTA COMERCIAL E SÃO VIGENTES NA DATA DE SUA EXPEDIÇÃO.

SE HOUVER ARQUIVAMENTOS POSTERIORES, ESTA CERTIDÃO PERDERÁ SUA VALIDADE.

A AUTENTICIDADE DESTA CERTIDÃO E A EXISTÊNCIA DE ARQUIVAMENTOS POSTERIORES, SE HOUVER, PODERÃO SER CONSULTADAS NO SITE WWW.JUCESPONLINE.SP.GOV.BR, MEDIANTE O CÓDIGO DE AUTENTICIDADE INFORMADO AO FINAL DO DOCUMENTO.

EMPRESA							
NIRE	REGISTRO	DATA DA CONSTITUIÇÃO	INÍCIO DAS ATIVIDADES	PRAZO DE DURAÇÃO			
35601485172		04/08/2016	22/07/2016	PRAZO INDETERMINADO			
NOME COMERCIAL						TIPO JURÍDICO	
HOFFMANNLAB PRODUTOS PARA LABORATORIO EIRELI						EIRELI (E.P.P.)	
C.N.P.J.	ENDEREÇO			NÚMERO	COMPLEMENTO		
25.371.614/0001-00	AVENIDA HEITOR LUCATO			533			
BAIRRO	MUNICÍPIO	UF	CEP	MOEDA	VALOR CAPITAL		
DISTRITO INDUSTRIAL	CEDRAL	SP	15895-000	R\$	88.000,00		

OBJETO SOCIAL
OBJETO SOCIAL NÃO CADASTRADO

TITULAR E ADMINISTRADOR							
NOME							
LUIZ GUARACY ALVES							
ENDEREÇO				NÚMERO	COMPLEMENTO		
RUA JULIETA DE ALMEIDA VIEIRA				865			
BAIRRO	MUNICÍPIO	UF	CEP	RG			
JARDIM OITI	JALES	SP	15706-076	472125254			
CPF	CARGO			QUANTIDADE COTAS			
403.660.538-09	TITULAR E ADMINISTRADOR						

ÚLTIMO DOCUMENTO ARQUIVADO		
DATA	NÚMERO	
04/08/2016	810.731/16-2	
REGISTRO DA DECLARAÇÃO DE ENQUADRAMENTO DE EMPRESA DE PEQUENO PORTE – (EPP).		

FIM DAS INFORMAÇÕES PARA NIRE: 35601485172 DATA DA ÚLTIMA ATUALIZAÇÃO DA BASE DE DADOS: 29/01/2020



Certidão Simplificada emitida para ROBERTO DO NASCIMENTO DOS SANTOS : 31153172801. Documento certificado por GISELA SIMIEMA CESCHIN, Secretária Geral da Jucesp. A Junta Comercial do Estado de São Paulo, garante a autenticidade deste documento quando visualizado diretamente no portal www.jucesponline.sp.gov.br sob o número de autenticidade 129330446, quinta-feira, 30 de janeiro de 2020 às 10:17:28.

CONVÊNIO 236
E.R. - S. J. Rio Preto



JUCESP PROTOCOLO
0.788.921/16-2



ATO CONSTITUTIVO DA HOFFMANNLAB PRODUTOS PARA LABORATÓRIO EIRELI

LUIZ GUARACY ALVES, brasileiro, solteiro, natural de São Paulo-SP, nascido em 28/09/1990, empresário, portador do RG nº 47.212.525-4 SSP-SP, expedido em 22/07/2009, e no CPF Nº 403.660.538-09, residente e domiciliado na Rua Julieta de Almeida Vieira, nº 865, Jardim Oiti, na cidade de Jales, estado de São Paulo, CEP 15.706-076. Constitui uma Empresa Individual de Responsabilidade Limitada, sob as seguintes cláusulas:

CLAUSULA PRIMEIRA

A empresa girará sob o nome empresarial **HOFFMANNLAB PRODUTOS PARA LABORATÓRIO EIRELI** e terá sede e domicílio na Avenida Heitor Lucato nº 533, no Distrito Industrial e Cep nº 15395-000, na cidade de Cedral-SP.

CLAUSULA SEGUNDA

O capital será de R\$ 88.000,00 (Oitenta e Oito Mil Reais), totalmente integralizado neste ato em moeda corrente do País.

Parágrafo único – A responsabilidade do titular é limitada ao capital integralizado.

CLAUSULA TERCEIRA

O objeto social será fabricação de aparelhos eletromedicos, eletroterapeuticos (2660400)

CLAUSULA QUARTA

A empresa iniciará suas atividades em 22 de Julho de 2016 e seu prazo de duração é indeterminado.

CLAUSULA QUINTA

A administração da empresa será exercida por **LUIZ GUARACY ALVES**, com os poderes e atribuições de representar a mesma, ativa e passivamente, judicial e extrajudicialmente autorizado o uso do nome empresarial, vedado, no entanto, em atividades estranhas ao interesse social ou assumir obrigações seja em favor de qualquer dos quotistas ou de terceiros, bem como onerar ou alienar bens imóveis da sociedade.

CLAUSULA SEXTA

O exercício social coincidirá com o ano civil, sendo em 31 de dezembro de cada ano será elaborado inventário, balanço patrimonial e balanço de resultado econômico, cabendo ao titular os lucros ou perdas apurados.

CLAUSULA SÉTIMA

Declaro que não possuo nenhuma outra empresa dessa modalidade registrada.

CLAUSULA OITAVA

JUCESP

04 de 16

09

O Administrador poderá realizar a retirada de Pró-Labore, considerando os interesses da empresa e as limitações da Legislação vigente.

CLAUSULA NONA

O Administrador declara, sob as penas da lei, de que não está impedido de exercer a administração da sociedade, por lei especial, ou em virtude de condenação criminal, ou por se encontrar sob os efeitos dela, a pena que vede, ainda que temporariamente, o acesso a cargos públicos; ou por crime falimentar, de prevaricação, peita ou suborno, concussão, peculato, ou contra a economia popular, contra o sistema financeiro nacional, contra normas de defesa da concorrência, contra as relações de consumo, fé pública, ou a propriedade. (art. 1.011, § 1º, CC/2002)

CEDRAL-SP, 22 de Julho de 2016.

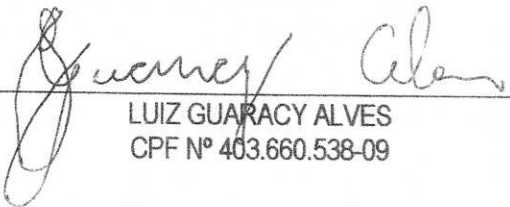
LUIZ GUARACY ALVES
CPF Nº 403.660.538-09



CONVÊNIO - 236
E.R. - S. J. Rio Preto



JUCESP PROTOCOLO
0.788.921/16-2



ATO CONSTITUTIVO DA HOFFMANNLAB PRODUTOS PARA LABORATÓRIO EIRELI

LUIZ GUARACY ALVES, brasileiro, solteiro, natural de São Paulo-SP, nascido em 28/09/1990, empresário, portador do RG nº 47.212.525-4 SSP-SP, expedido em 22/07/2009, e no CPF Nº 403.660.538-09, residente e domiciliado na Rua Julieta de Almeida Vieira, nº 865, Jardim Oiti, na cidade de Jales, estado de São Paulo, CEP 15.706-076. Constitui uma Empresa Individual de Responsabilidade Limitada, sob as seguintes cláusulas:

CLAUSULA PRIMEIRA

A empresa girará sob o nome empresarial **HOFFMANNLAB PRODUTOS PARA LABORATÓRIO EIRELI** e terá sede e domicílio na Avenida Heitor Lucato nº 533, no Distrito Industrial e Cep nº 15895-000, na cidade de Cedral-SP.

CLAUSULA SEGUNDA

O capital será de R\$ 88.000,00 (Oitenta e Oito Mil Reais), totalmente integralizado neste ato em moeda corrente do País.

Parágrafo único – A responsabilidade do titular é limitada ao capital integralizado.

CLAUSULA TERCEIRA

O objeto social será fabricação de aparelhos eletromedicos, eletroterapeuticos (2660400)

CLAUSULA QUARTA

A empresa iniciará suas atividades em 22 de Julho de 2016 e seu prazo de duração é indeterminado.

CLAUSULA QUINTA

A administração da empresa será exercida por **LUIZ GUARACY ALVES**, com os poderes e atribuições de representar a mesma, ativa e passivamente, judicial e extrajudicialmente autorizado o uso do nome empresarial, vedado, no entanto, em atividades estranhas ao interesse social ou assumir obrigações seja em favor de qualquer dos quotistas ou de terceiros, bem como onerar ou alienar bens imóveis da sociedade.

CLAUSULA SEXTA

O exercício social coincidirá com o ano civil, sendo em 31 de dezembro de cada ano será elaborado inventário, balanço patrimonial e balanço de resultado econômico, cabendo ao titular os lucros ou perdas apurados.

CLAUSULA SÉTIMA

Declaro que não possuo nenhuma outra empresa dessa modalidade registrada.

CLAUSULA OITAVA

REPÚBLICA FEDERATIVA DO BRASIL

ESTADO DE SÃO PAULO 1114-8

SECRETARIA DA SEGURANÇA PÚBLICA
INSTITUTO DE IDENTIFICAÇÃO RICARDO GUMBELTON DALNT

PROIBIDO PLASTIFICAR



Luiz Guaracy Alves

ASSINATURA DO TITULAR

063153

CAF

SEGUNDO TABELIONATO DE NOTAS E DE PROTESTO DE LETRAS E TITULOS
TABELIAO JOSE DEVANIR RODRIGUES
RUA QUINZE, 2385 - CENTRO - JALES - SP - CEP: 15700-038 - (17) 3632-4415 / 3632-6554

AUTENTICACAO

Autentico a presente copia reprografica, extraida neste
tabelionato, a qual confere com o original, do que dou fe.
Jales-SP, segunda-feira, 13 de março de 2017
Em test.o _____ da verdade.

Escrevente DANIEL MATEUS SANTOS

VALIDO SOMENTE COM SELO DE AUTENTICIDADE CCB Valor: 3,31

VÁLIDA EM TODO O TERRITÓRIO NACIONAL

REGISTRO GERAL 47.212.525-4 DATA DE EXPEDIÇÃO 22/JUL/2009

NOME LUIZ GUARACY ALVES

FILIAÇÃO CARLOS JOSÉ ALVES

E MARLENE APARECIDA FUZZATI
ALVES

NATURALIDADE S. PAULO - SP DATA DE NASCIMENTO 28/SET/1990

*DOC ORIGEM SÃO PAULO-SP
ITAQUERA

CN: LV.A133/FLS.231 /N.134459

CP 403660538/09

Dr. A. L. L. 32 Delegado Divisionário
de Polícia - DRGD/SSP/SP



2º) Dante.
Escrevente - L.
JALES - SP

Consultas / Funcionamento de Empresa Nacional / Resultado / Detalhamento

Dados da Empresa Nacional

Razão Social

HOFFMANNLAB PRODUTOS PARA LABORATORIO EIRELI EPP

CNPJ

25.371.614/0001-00

Endereço Completo

AV HEITOR LUCATO, 533 - JARDIM GALANTE CEP: 15.895-000 - CEDRAL/SP

Telefone

(17) 9281-4180

Responsável Técnico

SAMANTA MANENTI CONSTANCIO

Responsável Legal

LUIZ GUARACY ALVES

Dados do Cadastro

Cadastro Nº

8.14.533-1 (3171X0X44H33)

Data do Cadastro

26/12/2016

Situação

Ativa

Nº do Processo

25351.538750/2016-01

Cadastro

8 - Produtos para Saúde (Correlatos)

Atividades / Classes**Armazenar**

- Correlatos

Distribuir

- Correlatos

Embalar

- Correlatos

Expedir

- Correlatos

Fabricar

- Correlatos

Reembalar

- Correlatos

Certificado de Boas Práticas de Fabricação - CBPF (Vigente)

Empresa Solicitante	Linhas de Certificação Vigentes	Data de Publicação	Vencimento do Certificado
----------------------------	--	---------------------------	----------------------------------

Nenhum registro encontrado

Certificado de Boas Práticas de Distribuição e Armazenagem - CBPDA (Vigente)

Empresa Solicitante	Linhas de Certificação Vigentes	Data de Publicação	Vencimento do Certificado
----------------------------	--	---------------------------	----------------------------------

Nenhum registro encontrado

Voltar



MUNICÍPIO DE CEDRAL

Diretoria do Departamento de Finanças

CNPJ: 45093663000136

Avenida Antonio dos Santos Galante, Nº 429 - CENTRO

ALVARÁ DE FUNCIONAMENTO

Nº do Cadastro

800015825

Nº da Inscrição

800015825

Nº do Alvará

368/2022

Validade

31/05/2023

Contribuinte

Nome: HOFFMANNLAB PRODUTOS PARA LABORATORIOS EIRELI - EPP

CPF/CNPJ: 25.371.614/0001-00

RG/Insc

Nome Fant.: HOFFMANNLAB

Endereço

Logradouro: HEITOR LUCATTO

Número: 533

Complemento:

CEP: 15895000

Bairro: JARDIM DO CEDRO

Cidade: CEDRAL

Estado: SP

Atividade Principal

FABRICAÇÃO DE APARELHOS ELETROMÉDICOS , ELETROTERAPÊUTICOS E EQUIP. DE RADIAÇÃO

Horário de Funcionamento

Meio de Semana
Das: 08:00:00 Até: 18:00:00

Sábado
Das: 08:00:00 Até: 12:00:00

Domingo
Das: 0 Até: 0

Feriado
Das: 0 Até: 0

Observações

Detalhamento da Atividade

Data de Abertura

11/08/2016

Estabelecimento autorizado a exercer a atividade
supra por período, a critério da Administração
Pública

Código

100002

Código do ISS

14.01

Divisão de Tributação

ORGÃO EXPEDIDOR

AFIXAR EM LOCAL VISÍVEL NO ESTABELECIMENTO



POLÍCIA MILITAR DO ESTADO DE SÃO PAULO



CORPO DE BOMBEIROS

CERTIFICADO DE LICENÇA DO CORPO DE BOMBEIROS

CLCB Nº 690311

O CORPO DE BOMBEIROS EXPEDE O PRESENTE CERTIFICADO DE LICENÇA, POR MEIO DO SISTEMA ELETRÔNICO VIA FÁCIL BOMBEIROS, PARA A EDIFICAÇÃO OU ÁREA DE RISCO ABAIXO, NOS TERMOS DO REGULAMENTO DE SEGURANÇA CONTRA INCÊNDIO DO ESTADO DE SÃO PAULO.

Projeto Nº 038566/3511300/2021

Endereço: AV HEITOR LUCATO

Nº: 533

Complemento:

Bairro: DISTRITO INDUSTRIAL

Município: CEDRAL

Ocupação: COMERCIAL - COMÉRCIO COM BAIXA CARGA DE INCÊNDIO

Proprietário: JULIANO BORIM

Responsável pelo Uso: HOFFMANNLAB PRODUTOS PARA LABORATORIO EIRELI EPP

Responsável Técnico: MARCOS LOPES MANZANO

CREA/CAU: 5069476652

ART/RRT: 28027230210257891

Área Total (m²): 340,00

Área Aprovada (m²): 340,00

Nº de Pavimentos: 1

Validade: 02/03/2024

OBSERVAÇÕES:

1. Para as edificações de baixo potencial de risco, nos termos da IT nº 42, expede-se o presente Certificado de Licença, que substitui o Auto de Vistoria do Corpo de Bombeiros (AVCB) para todos os fins.
2. Os dados do presente Certificado de Licença foram fornecidos pelos responsáveis acima, que apresentaram ao Corpo de Bombeiros a documentação obrigatória nos termos da IT nº 42.
3. A alteração de qualquer dado, tais como endereço, área e ocupação, implica na perda da validade do presente Certificado de Licença e obriga o proprietário ou responsável pelo uso a renovar a solicitação.
4. Aos responsáveis compete, antes da ocupação da edificação, dimensionar e instalar as medidas de Segurança contra Incêndio nos termos do Regulamento de Segurança contra Incêndio do Estado de São Paulo.
5. O Corpo de Bombeiros pode, a qualquer tempo, proceder a verificação das informações e das declarações prestadas pelos responsáveis, inclusive por meio de vistorias à edificação e de solicitação de documentos adicionais.
6. O Corpo de Bombeiros pode cassar o presente Certificado de Licença, sem prejuízo das responsabilidades civis e criminais, sempre que constatar situação de risco iminente à vida, ao meio ambiente ou ao patrimônio, ou ainda, no caso de reincidência infracional, de fraude, de resistência ou de embaraço à fiscalização.
7. Proibida a utilização de botijão de GLP de 13kg no interior da edificação.

NOTAS: 1) O CLCB deve ser afixado na entrada principal da edificação, em local visível ao público. 2) Compete ao proprietário ou responsável pelo uso da edificação a responsabilidade de renovar o CLCB e de manter as medidas de segurança contra incêndio em condições de utilização, providenciando a sua adequada manutenção, sob pena de cassação do CLCB, independente das responsabilidades civis e criminais.

Cedral, 2 de Março de 2021



Documento emitido eletronicamente pelo Sistema Via Fácil Bombeiros. Para verificar sua autenticidade acesse a página do Corpo de Bombeiros www.corpodebombeiros.sp.gov.br, ou utilize o aplicativo para dispositivos móveis "Bombeiros SP".



REPÚBLICA FEDERATIVA DO BRASIL

CADASTRO NACIONAL DA PESSOA JURÍDICA

NÚMERO DE INSCRIÇÃO 25.371.614/0001-00 MATRIZ	COMPROVANTE DE INSCRIÇÃO E DE SITUAÇÃO CADASTRAL	DATA DE ABERTURA 04/08/2016
NOME EMPRESARIAL HOFFMANNLAB PRODUTOS PARA LABORATORIO EIRELI		
TÍTULO DO ESTABELECIMENTO (NOME DE FANTASIA) HOFFMANNLAB		PORTE EPP
CÓDIGO E DESCRIÇÃO DA ATIVIDADE ECONÔMICA PRINCIPAL 26.60-4-00 - Fabricação de aparelhos eletromédicos e eletroterapêuticos e equipamentos de irradiação		
CÓDIGO E DESCRIÇÃO DAS ATIVIDADES ECONÔMICAS SECUNDÁRIAS 33.12-1-02 - Manutenção e reparação de aparelhos e instrumentos de medida, teste e controle 46.45-1-01 - Comércio atacadista de instrumentos e materiais para uso médico, cirúrgico, hospitalar e de laboratórios 46.65-6-00 - Comércio atacadista de máquinas e equipamentos para uso comercial; partes e peças 46.86-9-02 - Comércio atacadista de embalagens		
CÓDIGO E DESCRIÇÃO DA NATUREZA JURÍDICA 230-5 - Empresa Individual de Responsabilidade Limitada (de Natureza Empresári		
LOGRADOURO AV HEITOR LUCATO	NÚMERO 533	COMPLEMENTO *****
CEP 15.895-000	BAIRRO/DISTRITO DISTRITO INDUSTRIAL	MUNICÍPIO CEDRAL
		UF SP
ENDEREÇO ELETRÔNICO DANILOGASQUES@GMAIL.COM	TELEFONE (17) 3013-0856/ (17) 9147-3850	
ENTE FEDERATIVO RESPONSÁVEL (EFR) *****		
SITUAÇÃO CADASTRAL ATIVA	DATA DA SITUAÇÃO CADASTRAL 04/08/2016	
MOTIVO DE SITUAÇÃO CADASTRAL		
SITUAÇÃO ESPECIAL *****	DATA DA SITUAÇÃO ESPECIAL *****	

Aprovado pela Instrução Normativa RFB nº 1.863, de 27 de dezembro de 2018.

Emitido no dia **25/09/2020** às **16:16:50** (data e hora de Brasília).

Página: **1/1**

Consulta Quadro de Sócios e Administradores - QSA

CNPJ:	25.371.614/0001-00
NOME EMPRESARIAL:	HOFFMANNLAB PRODUTOS PARA LABORATORIO EIRELI
CAPITAL SOCIAL:	R\$88.000,00 (Oitenta e oito mil reais)

O Quadro de Sócios e Administradores(QSA) constante da base de dados do Cadastro Nacional da Pessoa Jurídica (CNPJ) é o seguinte:

Nome/Nome Empresarial:	LUIZ GUARACY ALVES
Qualificação:	65-Titular Pessoa Física Residente ou Domiciliado no Brasil

Para informações relativas à participação no QSA, acessar o e-CAC com certificado digital ou comparecer a uma unidade da RFB.

Emitido no dia 25/09/2020 às 16:17 (data e hora de Brasília).



SERVIÇO PÚBLICO FEDERAL

CONSELHO REGIONAL DE FISIOTERAPIA E TERAPIA OCUPACIONAL DA 3ª REGIÃO
Rua Cincinato Braga, 267/277 - Bela Vista - CEP 01333-011 - São Paulo - SP
Telefone: 0800-750-5900 - Site: www.crefito3.org.br

Processo nº 14502.016082/2021-09

DECLARAÇÃO DE REGULARIDADE DE FUNCIONAMENTO - DRF

(EXPEDIDA A NÍVEL PRECÁRIO - QUARENTENA CORONAVÍRUS)

Declaramos, para os devidos fins, que a empresa **HOFFMANNLAB PRODUTOS PARA LABORATÓRIO EIRELI**, CNPJ **25.371.614/0001-00**, devidamente constituída, possui inscrição/matricula neste Órgão sob o número **9882-SP**, deferido em **15/12/2016**, estando com a situação cadastral regularizada e, portanto, habilitada a prestar serviços na área de Fisioterapia.

Declaramos também a inexistência de processos, penalidades, débitos ou qualquer impedimento na prestação de serviços de Fisioterapia, de conhecimento desta Autarquia, no presente momento.

Endereço: **RUA HEITOR LUCATO, 533 - JD. GALANTE - CEP.: 15895-000 - CEDRAL/SP**

Responsabilidade Técnica: **DR(A) SAMANTA MANENTI- CREFITO-3 / 92939 - F**

Horário de Funcionamento: **DE SEGUNDAS-FEIRAS ÀS SEXTAS-FEIRAS, DAS 8h às 12h.**

RESSALVADAS AS OCORRÊNCIAS DE ALTERAÇÃO NO NOME, ENDEREÇO OU HORÁRIO DE FUNCIONAMENTO, ESTA DRF É VÁLIDA ATÉ: 05/07/2022



Documento assinado eletronicamente por **Elza Martinhão, Chefe de Setor**, em 05/07/2021, às 17:17, conforme horário oficial de Brasília, com fundamento no art. 6º, § 1º, do [Decreto nº 8.539, de 8 de outubro de 2015](#).



A autenticidade deste documento pode ser conferida no site http://sei.crefito3.org.br/sei/controlador_externo.php?acao=documento_conferir&id_orgao_acesso_externo=0, informando o código verificador **0136860** e o código CRC **97074D43**.

REPÚBLICA FEDERATIVA DO BRASIL

ESTADO DE SÃO PAULO 1114-8

SECRETARIA DA SEGURANÇA PÚBLICA
INSTITUTO DE IDENTIFICAÇÃO RICARDO GUMBERTON DALANT

PROIBIDO PLASTIFICAR



Luiz Guaracy Alves

ASSINATURA DO TITULAR

063153

CAF

SEGUNDO TABELIONATO DE NOTAS E DE PROTESTO DE LETRAS E TITULOS
TABELIÃO JOSÉ DEVANIR RODRIGUES
RUA QUINZE, 2385 - CENTRO - JALES - SP - CEP. 15700-038 - (17) 3632-4415 / 3632-6554

AUTENTICACAO

Autentico a presente copia reprogratica, extraida neste
tabelionato, a qual confere com o original, do que dou fe.
Jales-SP, segunda-feira, 13 de março de 2017
Em test.o _____ da verdade.

Escrevente DANIEL MATIAS SANTOS

VALIDO SOMENTE COM SELO DE AUTENTICIDADE CCB Valor: 3,31

VÁLIDA EM TODO O TERRITÓRIO NACIONAL

REGISTRO GERAL 47.212.525-4

DATA DE EXPEDIÇÃO 22/JUL/2009

NOME LUIZ GUARACY ALVES

FILIAÇÃO CARLOS JOSÉ ALVES

E MARLENE APARECIDA FUZZATI
ALVES

NATURALIDADE S. PAULO - SP DATA DE NASCIMENTO 28/SET/1990

*DOC ORIGEM SÃO PAULO-SP
ITAQUERA

CN: LV. A133/FLS. 231 / N. 134459

CP 403660538/09

Dr. A. L. L. 32 Delegado Divisionário
de Polícia - DRGD/SSP/SP



2º) Dante.
Escrevente - L.
JALES - SP



Sistema Estadual de Vigilância Sanitária
Prefeitura Municipal de CEDRAL

LICENÇA SANITÁRIA - VIGILÂNCIA SANITÁRIA

Nº CEVS: **351130001-266-000001-1-6**

DATA DE VALIDADE: **10/04/2023**

Nº PROCESSO: **238/2016**

Nº PROTOCOLO: **204/2022**

DATA DO PROTOCOLO: **11/04/2022**

SUBGRUPO: **FABRIL**

AGRUPAMENTO: **INDÚSTRIA DE PRODUTOS PARA A SAÚDE**

ATIVIDADE ECONÔMICA-CNAE: **2660-4/00 FABRICAÇÃO DE APARELHOS ELETROMÉDICOS E ELETROTERAPÊUTICOS E EQUIPAMENTOS DE IRRADIAÇÃO**

OBJETO LICENCIADO: **ESTABELECIMENTO**

DETALHE:

RAZÃO SOCIAL: **HOFFMANNLAB PRODUTOS PARA LABORATORIO EIRELI EPP**

CNPJ ALBERGANTE:

NOME FANTASIA: **HOFFMANNLAB**

CNPJ / CPF: **25.371.614/0001-00**

LOGRADOURO: **Avenida HEITOR LUCATO**

NÚMERO: **533**

COMPLEMENTO:

BAIRRO: **JARDIM GALANTE**

MUNICÍPIO: **CEDRAL**

CEP: **15895-000**

UF: **SP**

PÁGINA DA WEB:

RESPONSÁVEL LEGAL: **LUIZ GUARACI ALVES**

CPF: **40366053809**

CONSELHO REGIONAL: **N/A**

Nº INSCR. CONSELHO PROF:

UF:

RESPONSÁVEL TÉCNICO: **SAMANTA MANENTI CONSTANCIO**

CPF: **29627854840**

CONSELHO REGIONAL: **CREFITO**

Nº INSCR. CONSELHO PROF: **92939-f**

UF: **SP**

Dr. Claudio A. Daniel
CNS. 210161440770008
Diretor da VISA - Cedral

LICENÇA SANITÁRIA - VIGILÂNCIA SANITÁRIA

Nº CEVS: 351130001-266-000001-1-6

DATA DE VALIDADE: 10/04/2023

CLASSES DE PRODUTOS E ATIVIDADES AUTORIZADAS

CLASSE DE PRODUTO:

PRODUTOS PARA SAÚDE

ARMAZENAR EM ÁREA PRÓPRIA

DISTRIBUIR

EXPORTAR

FABRICAR

IMPORTAR - USO PRÓRIO

REALIZAR ETAPA DE FABRICAÇÃO

O(A) DIRETOR DA VIGILÂNCIA SANITÁRIA DE CEDRAL

CONCEDE A PRESENTE LICENÇA DE FUNCIONAMENTO, SENDO QUE SEU (S) RESPONSÁVEL(IS) ASSUME (M) CONHECER A LEGISLAÇÃO SANITÁRIA VIGENTE E CUMPRI-LA INTEGRALMENTE, INCLUSIVE EM SUAS FUTURAS ATUALIZAÇÕES, OBSERVANDO AS BOAS PRÁTICAS REFERENTES ÀS ATIVIDADES E OU SERVIÇOS PRESTADO, RESPONDENDO CIVIL E CRIMINALMENTE PELO NÃO CUMPRIMENTO DE TAIS EXIGÊNCIAS, FICANDO, INCLUSIVE, SUJEITO (S) AO CANCELAMENTO DESTE DOCUMENTO.

ASSUMEM AINDA INTEIRA RESPONSABILIDADE PELA VERACIDADE DAS INFORMAÇÕES AQUI PRESTADAS PARA O EXERCÍCIO DAS ATIVIDADES RELACIONADAS E DECLARAM ESTAR CIENTES DA OBRIGAÇÃO DE PRESTAR ESCLARECIMENTOS E OBSERVAR AS EXIGÊNCIAS LEGAIS QUE VIEREM A SER DETERMINADAS PELO ÓRGÃO DE VIGILÂNCIA SANITÁRIA COMPETENTE, EM QUALQUER TEMPO, NA FORMA PREVISTA NO ARTIGO 95 DA LEI ESTADUAL 10.083 DE 23 DE SETEMBRO DE 1998.

CEDRAL

LOCAL

CIENTES:

ASSINATURA DO RESPONSÁVEL LEGAL

ASSINATURA DO RESPONSÁVEL TÉCNICO

12/04/2022

DATA DE DEFERIMENTO

DIRETOR

Dr. Claudio A. Daniel
08
C.N. Cedral

DATA DE CIÊNCIA

DATA DE CIÊNCIA

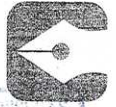

**PRIMEIRO TRASLADO
LIVRO Nº 137
PÁGINA Nº 026/027**

**PROCURAÇÃO BASTANTE QUE FAZ: HOFFMANNLAB PRODUTOS PARA
LABORATÓRIO EIRELI**



Aos dezoito dias do mês de setembro do ano de dois mil e vinte (18/09/2020), nesta cidade, distrito e município de CEDRAL, comarca de SÃO JOSÉ DO RIO PRETO, Estado de SÃO PAULO, neste Tabelião de Notas, situado na Avenida João Faquim, nº 239, Centro, perante mim, Substituto da Tabeliã, compareceu como outorgante **HOFFMANNLAB PRODUTOS PARA LABORATÓRIO EIRELI**, empresa individual de responsabilidade limitada com sede nesta cidade de Cedral, Estado de São Paulo, na Avenida Heitor Lucato, nº 533, Distrito Industrial, inscrita no (Cadastro Nacional de Pessoa Jurídica sob nº. 25.371.614/0001-00), registrada na Junta Comercial do Estado de São Paulo sob nº. 3560148517-2 em sessão de 22 de julho 2016, cujos documentos comprobatórios já se encontram arquivados nestas notas, em pasta própria; **1.1 - DA PRESENTAÇÃO** neste ato apresentada **LUIZ GUARACY ALVES**, brasileiro, solteiro, maior, empresário, portador da cédula de identidade (RG) nº 47.212.525-4-SSP/SP e inscrito no CPF/MF sob nº 403.660.538-09, residente e domiciliado na cidade de Jales, Estado de São Paulo, na Rua Julieta de Almeida Vieira, nº 865, Jardim Oiti; **2 - DO OUTORGADO - FABIO BRUNETO CONSTANCIO**, portador da cédula de identidade (RG) nº. 27.590.591-3-SSP/SP e inscrito no CPF/MF sob nº. 222.485.758-66, brasileiro, casado, empresário, residente e domiciliado na cidade de São José do Rio Preto, Estado de São Paulo, na Rua Francisco Chicuta de Viveres, nº. 201, Parque das Amoras II; **3 - DOS PODERES** a quem confere os mais amplos e ilimitados poderes para onde esta apresentar e preciso for, tratar de todos os assuntos e negócios de interesse dela outorgante; **4 - DA ADMINISTRAÇÃO** gerir e administrar o estabelecimento comercial da outorgante, podendo comprar, vender, a vista ou a prazo, mercadorias de seu comercio, emitir duplicatas, extrair faturas; receber e dar quitações; representar a firma outorgante e abrir conta ou encerrar conta bancária em qualquer agência em nome da mesma, realizando depósitos, aplicações e saques retirando talões de cheques e emitindo e endossando-os; sacar; aceitar; endossar cambiais, promissórias e outros títulos, recebendo-os descontando-os e avalizando-os; tomar empréstimos, com garantias ou a descoberto; convencionar prazos, juros, multas e demais estipulações; receber tudo quanto seja devido à outorgante, promovendo cobrança, firmando recibos, transigindo, fazendo acordos, concedendo prazos e dando quitações; representá-la no foro geral, com cláusula "Ad Judicia", podendo por advogado substabelecido, propor contra de quem de direito as ações competentes e defendê-las nas contrárias; requerer falência, participar de assembleias de credores, aceitar ou recusar propostas e concordatas; representar perante a Justiça do Trabalho, com amplos poderes; tratar da administração do estabelecimento comercial, admitir e demitir empregados, firmar contratos de trabalho, promover dispensas, fazer notificações; agir perante repartições públicas, aí requerendo e alegando o que for preciso; interpondo recursos, prestando cauções, dando e recebendo quitações; inclusive em processos de licitação pública; credenciar representante para realizar visitas técnicas e participar das sessões de licitações em quaisquer fases; receber e postular a restituição de impostos a que a outorgante tiver direito; receber todas e quaisquer importâncias que sejam ou venham a ser devidas a outorgante, provenientes de fornecimentos; prestar declarações, fazer confissões, acompanhar os respectivos processos; requerer, alegar, defender os seus interesses; juntar e retirar papéis e documentos; receber as importâncias devidas; requerer parcelamentos de débitos; firmar os competentes recibos e dar as respectivas quitações; representar a outorgante praticando atos em defesa de seus direitos; pagar tributos, impostos, taxas ou contribuições, inclusive reclamar e contestar os que não forem devidos; bem como praticando todo e qualquer ato de gestão do estabelecimento, não aqui expressamente referido, representa-la perante as repartições públicas das esferas, federais, estaduais, municipais, Autarquias, ou qualquer outro órgão da administração direta ou indireta, confere ainda poderes especiais para licitações



02292602016807.000010892-9

P:08208 R:016642

RUA FELIPE SCARPELLI 290 - CENTRO
CEDRAL SP CEP 15895-000
FONE: 17-32661251

REPÚBLICA FEDERATIVA DO BRASIL

União Inter-municipal do Registro Civil e Tabelião de Notas (Fundada em 1962)

públicas, assinaturas de balanço, balancete da empresa outorgante e poderes ainda perante a Junta Comercial do Estado de São Paulo (JUCESP); **5 - DO SUBSTABELECIMENTO** fica autorizado o substabelecimento com ou sem reserva de iguais poderes; **6 - DA DURAÇÃO** a presente outorga de poderes é conferida por prazo de 05 (cinco) anos a contar da presente data; **7. DO ENCERRAMENTO** - Assim o disse, dou fé, pedi e lhe lavrei o presente instrumento que, feito e lhe sendo lida em voz alta, foi achado conforme, aceita, outorga, assina. **CONTA DE CUSTAS** - Ao Tabelião: R\$ 140,44; Estado: R\$ 39,91; Sec. Fazenda: R\$ 27,32; Município Cedral: R\$ 7,02; Ministério Público: R\$ 6,74; Registro Civil: R\$ 7,39; Tribunal de Justiça: R\$ 9,64; Santa Casa: R\$ 1,40; TOTAL: R\$ 239,86, a serem recolhidas pelas Guias 075/2020 e 076/2020. Dou fé.- Eu, FRANCISCO CURIAKI MAKIYAMA, Substituto da Tabeliã, lavrei, conferi, assino e dou fé. (aa) HOFFMANNLAB PRODUTOS PARA LABORATÓRIO EIRELI, apresentada por LUIZ GUARACY ALVES (LEGALMENTE SELADA)// NADA MAIS. Traslada em sua mesma data. DOU FÉ. Eu _____ FRANCISCO CURIAKI MAKIYAMA, Oficial e Tabelião Substituto, a conferi, subscrevo, dou fé e assino em público e raso.



Selo Digital Número: 1168971PR000000009579207
<https://selodigital.tjsp.jus.br/>

EM TESTE DA VERDADE
FRANCISCO CURIAKI MAKIYAMA

SP OFICIAL DE REGISTRO CIVIL DAS PESSOAS NATURAIS E TABELIÃO DE NOTAS DE CEDRAL
Av. João Faquin, 239 - Centro - Cedral-SP - CEP: 13895-000 - Fone: (17) 3266-1584 - E-mail: cartorregistrocivil@outlook.com
Olga Curiaki Makiyama Sperandio - Oficial e Tabeliã
Reconheço, por semelhança, a firma de FRANCISCO CURIAKI MAKIYAMA, em documentos seu valor econômico, dou fé Cedral, 07 de outubro de 2020.
Em Teste da verdade. Cod. 1168971PR000000009579207

LETICIA SILVESTRE ZATI - ESCRIVENTE
Selos: Selo(s): (Qtd 1:Total R\$ 6,54)

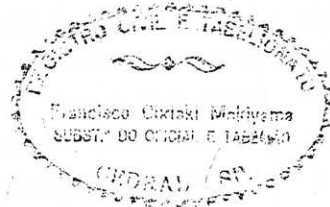

Letícia Silvestre Zati
Escrivente

Consultas / Produtos para Saúde / Produtos para Saúde

Detalhes do Produto

Nome da Empresa	HOFFMANNLAB PRODUTOS PARA LABORATORIO EIRELI EPP		
CNPJ	25.371.614/0001-00	Autorização	8.14.533-1
Produto	SISTEMA BIOQUIMICO SEMI AUTOMAICO HAB-200		

Apresentação/Modelo

SISTEMA BIOQUIMICO SEMI AUTOMAICO HAB-200

Tipo de Arquivo	Arquivos	Expediente, data e hora de inclusão
Nenhum Arquivo Encontrado(a)		

Nome Técnico	Instrumento para análise de bioquímica geral, hormônios, drogas ou proteínas
Registro	81453310003
Processo	25351.708544/2018-00
Fabricante Legal	<ul style="list-style-type: none">FABRICANTE: HOFFMANNLAB PRODUTOS PARA LABORATORIO EIRELI EPP - BRASIL
Classificação de Risco	II - Classe II: produtos de médio risco ao indivíduo e ou baixo risco à saúde pública
Vencimento do Registro	VIGENTE

[Voltar](#)

Consultas / Produtos para Saúde / Produtos para Saúde

Detalhes do Produto

Nome da Empresa	HOFFMANNLAB PRODUTOS PARA LABORATORIO EIRELI EPP		
CNPJ	25.371.614/0001-00	Autorização	8.14.533-1
Produto	HBM		

Modelo Produto Médico

HBMC - PLUS Banho Maria Bivolt com circulação de água

HBMC - 100 Banho Maria 110V com circulação de água

HBMS - 100 Banho Maria Seco 110V

HBM - 100 Banho Maria 110V sem circulação de água

HBMC - 200 Banho Maria 220V com circulação de água

HBMS - 200 Banho Maria Seco 220V

HBM - 200 Banho Maria 220V sem circulação de água

HBMS - PLUS Banho Maria Seco com troca de blocos aquecedores

HBM - PLUS Banho Maria Bivolt sem circulação de água

Tipo de Arquivo	Arquivos	Expediente, data e hora de inclusão
Nenhum Arquivo Encontrado(a)		

Nome Técnico	Banho-maria
Registro	81453310001
Processo	25351.161401/2017-09
Fabricante Legal	<ul style="list-style-type: none"> FABRICANTE: HOFFMANNLAB PRODUTOS PARA LABORATORIO EIRELI EPP - BRASIL
Classificação de Risco	I - BAIXO RISCO
Vencimento do Registro	VIGENTE

Voltar

Detalhe do Produto: CENTRÍFUGA HCL

Nome da Empresa:	HOFFMANNLAB PRODUTOS PARA LABATIO EIRELI EPP		
CNPJ:	25.371.614/0001-00	Autorização:	8145331
Produto:	CENTRÍFUGA HCL		
Modelo Produto Médico:	HCL PLUS		
	HCL-4		
	HCL-5		
	HCL-7		
	HCL-7R		
	HCLH		
	HCLS		
Registro:	81453310002		
Processo:	25351.230088/2017-51		
Origem do Produto	FABRICANTE : HOFFMANNLAB PRODUTOS PARA LABORATORIO EIRELI EPP - BRASIL		
Vencimento do Registro:	21/08/2022		
<< VOLTAR			

Detalhes do Produto

Nome da Empresa	HOFFMANNLAB PRODUTOS PARA LABORATORIO EIRELI EPP		
CNPJ	25.371.614/0001-00	Autorização	8.14.533-1
Produto	CENTRÍFUGA HCL		

Modelo Produto Médico

HCL PLUS

HCL-4

HCL-5

HCL-7

HCL-7R

HCLH

HCLS

Nome Técnico	Centrifuga para Sangue
Registro	81453310002
Processo	25351.230088/2017-51
Origem do Produto	<ul style="list-style-type: none">FABRICANTE: HOFFMANNLAB PRODUTOS PARA LABORATORIO EIRELI EPP - BRASIL
Classificação de Risco	II - MEDIO RISCO
Vencimento do Registro	VIGENTE

[Voltar](#)



Ministério da Saúde - MS
Agência Nacional de Vigilância Sanitária - ANVISA

XI- meios capazes de eliminar ou reduzir elementos de poluição decorrente da industrialização procedida, que causem efeitos nocivos à saúde

Seção II

Para Produtos para Saúde

Art.23 Serão passíveis de peticionamento as seguintes Certificações de Boas Práticas:

I- Certificação de Boas Práticas de Fabricação de Produtos para Saúde no País;

II- Certificação de Boas Práticas de Fabricação de Produtos para Saúde no MERCOSUL;

III- Certificação de Boas Práticas de Fabricação de Produtos para Saúde em outros países; e

IV- Certificação de Boas Práticas de Distribuição e/ou Armazenagem de Produtos para Saúde no País.

~~Art.26~~ Art. 24 A Certificação de Boas Práticas de Fabricação de Produtos para a Saúde será concedida para cada estabelecimento, por linha de produção. **(Retificado em DOU nº 59, de 27 de março de 2014)**

~~Parágrafo Único. O Certificado descreverá para cada linha de produção as respectivas classes de risco de produtos para as quais o estabelecimento encontra-se em conformidade com os requisitos preconizados pelas normas vigentes de Boas Práticas.~~

§1º O Certificado descreverá para cada linha de produção as respectivas classes de risco de produtos para as quais o estabelecimento encontra-se em conformidade com os requisitos preconizados pelas normas vigentes de Boas Práticas. **(Redação dada pela Resolução - RDC nº 15, de 28 de março de 2014)**

§2º A Anvisa não emitirá CBPF para produtos para saúde enquadrados nas classes I e II (Redação dada pela Resolução - RDC nº 15, de 28 de março de 2014)

Art. 25 Ficam definidas as seguintes linhas de produção para produtos para saúde:

I - materiais e equipamentos de uso médico; e

II - produtos para diagnóstico de uso in vitro, exceto equipamentos.

Art. 26 Nos casos de estabelecimentos ou linhas de produção em início de atividades ou inclusão de nova classe de risco em uma linha de produção já existente, o Certificado de Boas Práticas de Fabricação será emitido quando o relatório de inspeção concluir que o estabelecimento possui CTO para a situação em questão.

REPÚBLICA FEDERATIVA DO BRASIL

ESTADO DE SÃO PAULO

8810-4

SECRETARIA DA SEGURANÇA PÚBLICA

INSTITUTO DE IDENTIFICAÇÃO RICARDO GUMBLETON DAUNT



PROIBIDO PLASTIFICAR

Fabio Bruneto Constancio

ASSINATURA DO TITULAR

5-030874

CARTEIRA DE IDENTIDADE

VÁLIDA EM TODO O TERRITÓRIO NACIONAL

REGISTRO GERAL

27.590.591-3

DATA DE EXPEDIÇÃO 23/FEV/2012

NOME

FABIO BRUNETO CONSTANCIO

FILIAÇÃO

JERONIMO CONSTANCIO NETO

E MARIA DE LOURDES BRUNETO
CONSTANCIO

NATURALIDADE

S. PAULO - SP

DATA DE NASCIMENTO

02/MAI/1980

DOC ORIGEM

SÃO PAULO-SP
CERQUEIRA CESAR

CPF

222485758/66
CN:LV.A122/FLS.286 /N.073425

Roberto Avino
ASSINATURA DO DIRETOR 209 Delegado Divisório
de Policia IIRGD.SSPSP

LEI Nº 7.116 DE 29/08/83



CERTIDÃO ESPECÍFICA

CERTIFICAMOS QUE AS INFORMAÇÕES ABAIXO CONSTAM DOS DOCUMENTOS ARQUIVADOS NESTA JUNTA COMERCIAL E SÃO VIGENTES NA DATA DE SUA EXPEDIÇÃO.

AS INFORMAÇÕES DO CAMPO "OUTROS ARQUIVAMENTOS" SÃO RELATOS DOS ELEMENTOS CONSTANTES DE ARQUIVAMENTOS SELECIONADOS PELO REQUERENTE E PODEM TER SOFRIDO ALTERAÇÕES POSTERIORES.

SE HOUVER ARQUIVAMENTOS POSTERIORES, ESTA CERTIDÃO PERDERÁ SUA VALIDADE.

A AUTENTICIDADE DESTA CERTIDÃO E A EXISTÊNCIA DE ALTERAÇÕES POSTERIORES, SE HOUVER, PODERÃO SER CONSULTADAS NO SITE WWW.JUCESPPONLINE.SP.GOV.BR, MEDIANTE O CÓDIGO DE AUTENTICIDADE INFORMADO AO FINAL DO DOCUMENTO.

TRANSFORMADA AUTOMATICAMENTE PARA LTDA - ART. 41 DA LEI 14.195 DE 26/08/2021

EMPRESA							
NIRE	REGISTRO	DATA DA CONSTITUIÇÃO	INÍCIO DAS ATIVIDADES	PRAZO DE DURAÇÃO			
35601485172		04/08/2016	22/07/2016	PRAZO INDETERMINADO			
NOME COMERCIAL						TIPO JURÍDICO	
HOFFMANNLAB PRODUTOS PARA LABORATORIO EIRELI						EIRELI (E.P.P.)	
C.N.P.J.		ENDEREÇO			NÚMERO	COMPLEMENTO	
25.371.614/0001-00		AVENIDA HEITOR LUCATO			533		
BAIRRO	MUNICÍPIO		UF	CEP	MOEDA	VALOR CAPITAL	
DISTRITO INDUSTRIAL	CEDRAL		SP	15895-000	R\$	88.000,00	

OBJETO SOCIAL
FABRICAÇÃO DE APARELHOS ELETROMÉDICOS E ELETROTERRAPÊUTICOS E EQUIPAMENTOS DE IRRADIAÇÃO MANUTENÇÃO E REPARAÇÃO DE APARELHOS E INSTRUMENTOS DE MEDIDA, TESTE E CONTROLE COMÉRCIO ATACADISTA DE INSTRUMENTOS E MATERIAIS PARA USO MÉDICO, CIRÚRGICO, HOSPITALAR E DE LABORATÓRIOS COMÉRCIO ATACADISTA DE EMBALAGENS COMÉRCIO ATACADISTA DE MÁQUINAS E EQUIPAMENTOS PARA USO COMERCIAL; PARTES E PEÇAS

TITULAR E ADMINISTRADOR						
NOME						
LUIZ GUARACY ALVES						
ENDEREÇO				NÚMERO	COMPLEMENTO	
RUA JULIETA DE ALMEIDA VIEIRA				865		
BAIRRO	MUNICÍPIO		UF	CEP	RG	
JARDIM OITI	JALES		SP	15706-076	472125254	
CPF	CARGO				QUANTIDADE COTAS	
403.660.538-09	TITULAR E ADMINISTRADOR					

DENOMINAÇÕES ANTERIORES
NÃO CONSTAM EM NOSSOS REGISTROS DENOMINAÇÕES ANTERIORES

OUTROS ARQUIVAMENTOS		
DATA	NÚMERO	
04/08/2016	810.731/16-2	
REGISTRO DA DECLARAÇÃO DE ENQUADRAMENTO DE EMPRESA DE PEQUENO PORTE - (EPP).		

DATA	NÚMERO	
04/05/2020	141.807/20-9	
ALTERAÇÃO DA ATIVIDADE ECONÔMICA / OBJETO SOCIAL DA SEDE PARA FABRICAÇÃO DE APARELHOS ELETROMÉDICOS E ELETROTERRAPÊUTICOS E EQUIPAMENTOS DE IRRADIAÇÃO, MANUTENÇÃO E REPARAÇÃO DE APARELHOS E INSTRUMENTOS DE MEDIDA, TESTE E CONTROLE, COMÉRCIO ATACADISTA DE INSTRUMENTOS E MATERIAIS PARA USO MÉDICO, CIRÚRGICO, HOSPITALAR E DE LABORATÓRIOS, COMÉRCIO ATACADISTA DE EMBALAGENS, COMÉRCIO ATACADISTA DE MÁQUINAS E EQUIPAMENTOS PARA USO COMERCIAL; PARTES E PEÇAS., DATADA DE: 30/04/2020.		
CONSOLIDAÇÃO CONTRATUAL DA MATRIZ.		

ÚLTIMO DOCUMENTO ARQUIVADO

DATA	NÚMERO	
04/05/2020	141.807/20-9	
ALTERAÇÃO DA ATIVIDADE ECONÔMICA / OBJETO SOCIAL DA SEDE PARA FABRICAÇÃO DE APARELHOS ELETROMÉDICOS E ELETROTERRAPÊUTICOS E EQUIPAMENTOS DE IRRADIAÇÃO, MANUTENÇÃO E REPARAÇÃO DE APARELHOS E INSTRUMENTOS DE MEDIDA, TESTE E CONTROLE, COMÉRCIO ATACADISTA DE INSTRUMENTOS E MATERIAIS PARA USO MÉDICO, CIRÚRGICO, HOSPITALAR E DE LABORATÓRIOS, COMÉRCIO ATACADISTA DE EMBALAGENS, COMÉRCIO ATACADISTA DE MÁQUINAS E EQUIPAMENTOS PARA USO COMERCIAL; PARTES E PEÇAS., DATADA DE: 30/04/2020.		
CONSOLIDAÇÃO CONTRATUAL DA MATRIZ.		

FIM DAS INFORMAÇÕES PARA NIRE: 35601485172
DATA DA ÚLTIMA ATUALIZAÇÃO DA BASE DE DADOS: 13/06/2022



documento
assinado
digitalmente

Certidão Específica. Documento certificado por GISELA SIMIEMA CESCHIN, Secretária Geral da Jucesp. A Junta Comercial do Estado de São Paulo, garante a autenticidade deste documento quando visualizado diretamente no portal www.jucesponline.sp.gov.br sob o número de autenticidade 173315183, segunda-feira, 13 de junho de 2022 às 17:09:41.



PROCURADORIA GERAL DO ESTADO

Procuradoria da Dívida Ativa

Certidão Negativa de Débitos Tributários da Dívida Ativa do Estado de São Paulo

CNPJ Base: 25.371.614

Ressalvado o direito de a Fazenda do Estado de São Paulo cobrar ou inscrever quaisquer dívidas de responsabilidade da pessoa jurídica/física acima identificada que vierem a ser apuradas, é certificado que:

não constam débitos inscritos em Dívida Ativa de responsabilidade do Interessado(a).

Tratando-se de CRDA emitida para pessoa jurídica, a pesquisa na base de dados é feita por meio do CNPJ Base, de modo que a certidão negativa abrange todos os estabelecimentos do contribuinte, cuja raiz do CNPJ seja aquela acima informada.

Certidão nº 37129642 Folha 1 de 1
Data e hora da emissão 20/06/2022 13:55:43 (hora de Brasília)
Validade 30 (TRINTA) dias, contados da emissão.

Certidão emitida nos termos da Resolução Conjunta SF-PGE nº 2, de 9 de maio de 2013.

Qualquer rasura ou emenda invalidará este documento.

A aceitação desta certidão está condicionada à verificação de sua autenticidade no sítio

<http://www.dividaativa.pge.sp.gov.br>



Secretaria da Fazenda e Planejamento do Estado de São Paulo

Débitos Tributários Não Inscritos na Dívida Ativa do Estado de São Paulo

CNPJ: 25.371.614/0001-00

Ressalvado o direito da Secretaria da Fazenda e Planejamento do Estado de São Paulo de apurar débitos de responsabilidade da pessoa jurídica acima identificada, é certificado que **não constam débitos** declarados ou apurados pendentes de inscrição na Dívida Ativa de responsabilidade do estabelecimento matriz/filial acima identificado.

Certidão nº 22060133555-20
Data e hora da emissão 08/06/2022 11:16:01
Validade 6 (seis) meses, contados da data de sua expedição.

Qualquer rasura ou emenda invalidará este documento.

A aceitação desta certidão está condicionada à verificação de sua autenticidade no sítio www.pfe.fazenda.sp.gov.br

[Voltar](#)[Imprimir](#)

Certificado de Regularidade do FGTS - CRF

Inscrição: 25.371.614/0001-00

Razão Social: HOFFMANNLAB PRODUTOS PARA LABORATORIO

Endereço: AVENIDA HEITOR LUCATO 533 / DIST INDUSTRIAL / CEDRAL / SP /
15895-000

A Caixa Econômica Federal, no uso da atribuição que lhe confere o Art. 7, da Lei 8.036, de 11 de maio de 1990, certifica que, nesta data, a empresa acima identificada encontra-se em situação regular perante o Fundo de Garantia do Tempo de Serviço - FGTS.

O presente Certificado não servirá de prova contra cobrança de quaisquer débitos referentes a contribuições e/ou encargos devidos, decorrentes das obrigações com o FGTS.

Validade: 20/06/2022 a 19/07/2022

Certificação Número: 2022062002463140895407

Informação obtida em 20/06/2022 14:01:02

A utilização deste Certificado para os fins previstos em Lei esta condicionada a verificação de autenticidade no site da Caixa:
www.caixa.gov.br



MUNICÍPIO DE CEDRAL

Pref. Mun. de Cedral

Avenida Antonio dos Santos Galante, Nº 429 - CENTRO

CNPJ: 45093663000136

CERTIDÃO NEGATIVA IMOBILIÁRIA

HOFFMANLAB PRODUTOS PARA LABORATORIOS CPF/CNPJ: 25371614000100

Endereço: AVN HEITOR LUCATTO, 533

Complem:

Bairro: JARDIM DO CEDRO

CEP: 15895000

Cidade: CEDRAL - SP

Requerente: HOFFMANLAB PRODUTOS PARA LABORATORIOS EIRELI - EPP

Finalidade:

Observação:

Data de Emissão: 30/05/2022

Data de Validade: 26/11/2022

C E R T I F I C O, QUE NESTA PREFEITURA, REVENDO OS LIVROS E DOCUMENTOS DOS ARQUIVOS, NÃO CONSTAM CADASTROS IMOBILIÁRIOS DA REFERIDA EMPRESA

O REFERIDO É VERDADE E DOU FÉ. EXTRAÍ E DIGITEI, EU Patricia Pereira da Silva

92º Ano de Emancipação Política-Administrativa do Município de Cedral.



Setor de Tributos



CERTIDÃO SIMPLIFICADA

CERTIFICAMOS QUE AS INFORMAÇÕES ABAIXO CONSTAM DOS DOCUMENTOS ARQUIVADOS NESTA JUNTA COMERCIAL E SÃO VIGENTES NA DATA DE SUA EXPEDIÇÃO.

SE HOUVER ARQUIVAMENTOS POSTERIORES, ESTA CERTIDÃO PERDERÁ SUA VALIDADE.

A AUTENTICIDADE DESTA CERTIDÃO E A EXISTÊNCIA DE ARQUIVAMENTOS POSTERIORES, SE HOUVER, PODERÃO SER CONSULTADAS NO SITE WWW.JUCESPONLINE.SP.GOV.BR, MEDIANTE O CÓDIGO DE AUTENTICIDADE INFORMADO AO FINAL DO DOCUMENTO.

TRANSFORMADA AUTOMATICAMENTE PARA LTDA - ART. 41 DA LEI 14.195 DE 26/08/2021

EMPRESA							
NIRE	REGISTRO	DATA DA CONSTITUIÇÃO	INÍCIO DAS ATIVIDADES	PRAZO DE DURAÇÃO			
35601485172		04/08/2016	22/07/2016	PRAZO INDETERMINADO			
NOME COMERCIAL						TIPO JURÍDICO	
HOFFMANNLAB PRODUTOS PARA LABORATORIO EIRELI						EIRELI (E.P.P.)	
C.N.P.J.		ENDEREÇO			NÚMERO	COMPLEMENTO	
25.371.614/0001-00		AVENIDA HEITOR LUCATO			533		
BAIRRO		MUNICÍPIO		UF	CEP	MOEDA	VALOR CAPITAL
DISTRITO INDUSTRIAL		CEDRAL		SP	15895-000	R\$	88.000,00

OBJETO SOCIAL
FABRICAÇÃO DE APARELHOS ELETROMÉDICOS E ELETROTERRAPÊUTICOS E EQUIPAMENTOS DE IRRADIAÇÃO MANUTENÇÃO E REPARAÇÃO DE APARELHOS E INSTRUMENTOS DE MEDIDA, TESTE E CONTROLE COMÉRCIO ATACADISTA DE INSTRUMENTOS E MATERIAIS PARA USO MÉDICO, CIRÚRGICO, HOSPITALAR E DE LABORATÓRIOS COMÉRCIO ATACADISTA DE EMBALAGENS COMÉRCIO ATACADISTA DE MÁQUINAS E EQUIPAMENTOS PARA USO COMERCIAL; PARTES E PEÇAS

TITULAR E ADMINISTRADOR						
NOME						
LUIZ GUARACY ALVES						
ENDEREÇO				NÚMERO	COMPLEMENTO	
RUA JULIETA DE ALMEIDA VIEIRA				865		
BAIRRO		MUNICÍPIO		UF	CEP	RG
JARDIM OITI		JALES		SP	15706-076	472125254
CPF		CARGO				QUANTIDADE COTAS
403.660.538-09		TITULAR E ADMINISTRADOR				

ÚLTIMO DOCUMENTO ARQUIVADO		
DATA	NÚMERO	
04/05/2020	141.807/20-9	
ALTERAÇÃO DA ATIVIDADE ECONÔMICA / OBJETO SOCIAL DA SEDE PARA FABRICAÇÃO DE APARELHOS ELETROMÉDICOS E ELETROTERRAPÊUTICOS E EQUIPAMENTOS DE IRRADIAÇÃO, MANUTENÇÃO E REPARAÇÃO DE APARELHOS E INSTRUMENTOS DE MEDIDA, TESTE E CONTROLE, COMÉRCIO ATACADISTA DE INSTRUMENTOS E MATERIAIS PARA USO MÉDICO, CIRÚRGICO, HOSPITALAR E DE LABORATÓRIOS, COMÉRCIO ATACADISTA DE EMBALAGENS, COMÉRCIO ATACADISTA DE MÁQUINAS E EQUIPAMENTOS PARA USO COMERCIAL; PARTES E PEÇAS., DATADA DE: 30/04/2020.		
CONSOLIDAÇÃO CONTRATUAL DA MATRIZ.		

FIM DAS INFORMAÇÕES PARA NIRE: 35601485172
DATA DA ÚLTIMA ATUALIZAÇÃO DA BASE DE DADOS: 13/06/2022



documento
assinado
digitalmente

Certidão Simplificada. Documento certificado por GISELA SIMIEMA CESCHIN, Secretária Geral da Jucesp. A Junta Comercial do Estado de São Paulo, garante a autenticidade deste documento quando visualizado diretamente no portal www.jucesponline.sp.gov.br sob o número de autenticidade 173315421, segunda-feira, 13 de junho de 2022 às 17:11:25.





MUNICÍPIO DE CEDRAL

Pref. Mun. de Cedral

Avenida Antonio dos Santos Galante, 429 - CENTRO - CEDRAL

CNPJ: 45.093.663/0001-36



CERTIDÃO NEGATIVA DO MOBILIÁRIO

Código	Data Abertura	Situação	
800015825	11/08/2016	01 - Ativo	
Razão Social			CPF/CNPJ
HOFFMANNLAB PRODUTOS PARA LABORATORIOS EIRELI - EPP			25.371.614/0001-00
Nome Fantasia			Inscrição Municipal
HOFFMANNLAB			800015825
Logradouro		Número	Complemento
AVN HEITOR LUCATTO		533	
Bairro		Cep	
JARDIM DO CEDRO		15895000	
Cidade		UF	
CEDRAL		SP	
Atividade			
FABRICAÇÃO DE APARELHOS ELETROMÉDICOS , ELETROTERRAPÊUTICOS E EQUIP. DE RADIAÇÃO			

CERTIFICO, para os devidos fins, a pedido via internet, que revendo os assentamentos existentes nesta Seção, deles verifiquei constar que o Cadastro Mobiliário abaixo descrito, encontra-se quite com o Erário Municipal, até a presente data, relativamente a Taxa de Fiscalização e ISSQN. ATENÇÃO: Fica ressalvado o direito da Fazenda Municipal exigir a qualquer tempo, créditos tributários que venham a ser apurados.

Emitida às 13:56:42 do dia 20/06/2022

Válida até 20/07/2022

Código de Controle da Certidão/Número F581CF47B4493FEF

Certidão emitida gratuitamente.

Atenção qualquer rasura ou emenda invalidará este documento.



MINISTÉRIO DA FAZENDA
Secretaria da Receita Federal do Brasil
Procuradoria-Geral da Fazenda Nacional

**CERTIDÃO POSITIVA COM EFEITOS DE NEGATIVA DE DÉBITOS RELATIVOS AOS TRIBUTOS
FEDERAIS E À DÍVIDA ATIVA DA UNIÃO**

Nome: HOFFMANNLAB PRODUTOS PARA LABORATORIO EIRELI
CNPJ: 25.371.614/0001-00

Ressalvado o direito de a Fazenda Nacional cobrar e inscrever quaisquer dívidas de responsabilidade do sujeito passivo acima identificado que vierem a ser apuradas, é certificado que:

1. constam débitos administrados pela Secretaria da Receita Federal do Brasil (RFB) com exigibilidade suspensa nos termos do art. 151 da Lei nº 5.172, de 25 de outubro de 1966 - Código Tributário Nacional (CTN), ou objeto de decisão judicial que determina sua desconsideração para fins de certificação da regularidade fiscal, ou ainda não vencidos; e
2. constam nos sistemas da Procuradoria-Geral da Fazenda Nacional (PGFN) débitos inscritos em Dívida Ativa da União (DAU) com exigibilidade suspensa nos termos do art. 151 do CTN, ou garantidos mediante bens ou direitos, ou com embargos da Fazenda Pública em processos de execução fiscal, ou objeto de decisão judicial que determina sua desconsideração para fins de certificação da regularidade fiscal.

Conforme disposto nos arts. 205 e 206 do CTN, este documento tem os mesmos efeitos da certidão negativa.

Esta certidão é válida para o estabelecimento matriz e suas filiais e, no caso de ente federativo, para todos os órgãos e fundos públicos da administração direta a ele vinculados. Refere-se à situação do sujeito passivo no âmbito da RFB e da PGFN e abrange inclusive as contribuições sociais previstas nas alíneas 'a' a 'd' do parágrafo único do art. 11 da Lei nº 8.212, de 24 de julho de 1991.

A aceitação desta certidão está condicionada à verificação de sua autenticidade na Internet, nos endereços <<http://rfb.gov.br>> ou <<http://www.pgfn.gov.br>>.

Certidão emitida gratuitamente com base na Portaria Conjunta RFB/PGFN nº 1.751, de 2/10/2014.
Emitida às 04:37:34 do dia 12/05/2022 <hora e data de Brasília>.
Válida até 08/11/2022.

Código de controle da certidão: **4C9D.0E6C.3354.030E**

Qualquer rasura ou emenda invalidará este documento.



PODER JUDICIÁRIO
JUSTIÇA DO TRABALHO

CERTIDÃO NEGATIVA DE DÉBITOS TRABALHISTAS

Nome: HOFFMANNLAB PRODUTOS PARA LABORATORIO EIRELI (MATRIZ E FILIAIS)

CNPJ: 25.371.614/0001-00

Certidão nº: 15700725/2022

Expedição: 17/05/2022, às 09:15:24

Validade: 13/11/2022 - 180 (cento e oitenta) dias, contados da data de sua expedição.

Certifica-se que **HOFFMANNLAB PRODUTOS PARA LABORATORIO EIRELI (MATRIZ E FILIAIS)**, inscrito(a) no CNPJ sob o nº **25.371.614/0001-00**, **NÃO CONSTA** como inadimplente no Banco Nacional de Devedores Trabalhistas. Certidão emitida com base nos arts. 642-A e 883-A da Consolidação das Leis do Trabalho, acrescentados pelas Leis ns.º 12.440/2011 e 13.467/2017, e no Ato 01/2022 da CGJT, de 21 de janeiro de 2022. Os dados constantes desta Certidão são de responsabilidade dos Tribunais do Trabalho.

No caso de pessoa jurídica, a Certidão atesta a empresa em relação a todos os seus estabelecimentos, agências ou filiais.

A aceitação desta certidão condiciona-se à verificação de sua autenticidade no portal do Tribunal Superior do Trabalho na Internet (<http://www.tst.jus.br>).

Certidão emitida gratuitamente.

INFORMAÇÃO IMPORTANTE

Do Banco Nacional de Devedores Trabalhistas constam os dados necessários à identificação das pessoas naturais e jurídicas inadimplentes perante a Justiça do Trabalho quanto às obrigações estabelecidas em sentença condenatória transitada em julgado ou em acordos judiciais trabalhistas, inclusive no concernente aos recolhimentos previdenciários, a honorários, a custas, a emolumentos ou a recolhimentos determinados em lei; ou decorrentes de execução de acordos firmados perante o Ministério Público do Trabalho, Comissão de Conciliação Prévia ou demais títulos que, por disposição legal, contiver força executiva.



LICENÇA PRÉVIA, DE INSTALAÇÃO E DE OPERAÇÃO

VALIDADE ATÉ 08/10/2024

Nº: 91010674

Versão : 01

Data : 08/10/2019

FINALIDADE

Renovação de licenciamento

IDENTIFICAÇÃO DA ENTIDADE

Nome HOFFMANNLAB PRODUTOS PARA LABORATORIO EIRELI EPP		
CNPJ 25.371.614/0001-00		Cadastro CETESB 2621000788
Logradouro 1A RUA HEITOR LUCATTO	Nº 533	Complemento
Bairro JD DO CEDRO	CEP 15.895-000	Município CEDRAL

CARACTERÍSTICAS DO PROJETO

Atividade (a ser) desenvolvida no local: Aparelhos eletroterapêuticos; fabricação de
Atividade que consta(rá) no cartão do CNPJ: Fabricação de aparelhos eletromédicos e eletroterapêuticos e equipamentos de irradiação
Área do Terreno (m²): 360,00
Total da Área Construída (m²): 275,92

Horário de Funcionamento (h)

Início: 07:30

Término: 17:30

A CETESB - Companhia Ambiental do Estado de São Paulo, no uso das atribuições que lhe foram conferidas pela Lei Estadual nº 118, de 29 de junho de 1973, alterada pela Lei 13.542, de 08 de maio de 2009, e demais normas pertinentes, emite a presente Licença, nas condições e termos nela constantes.

A presente licença foi concedida com base nas informações declaradas pelo interessado e não dispensa nem substitui quaisquer Alvarás ou Certidões de qualquer natureza, exigidos pela legislação federal, estadual ou municipal.

A presente Licença refere-se especificamente ao endereço e à atividade descritos nos campos "Identificação da Entidade" e "Características do Projeto".

Os equipamentos de controle de poluição existentes deverão ser mantidos, revisados e operados adequadamente, de modo a manter sua eficiência.

No caso de existência de equipamentos ou dispositivos de queima de combustível, a densidade da fumaça emitida pelos mesmos deverá estar de acordo com o disposto no artigo 31 do Regulamento da Lei Estadual nº 997, de 31 de maio de 1976, aprovado pelo Decreto nº 8468, de 8 de setembro de 1976, e suas alterações.

A alteração nas condições que determinaram a expedição desta Licença Prévia, de Instalação e de Operação poderá implicar a perda de sua validade, e a obrigatoriedade de solicitação de nova licença ambiental.

Caso venham a ocorrer reclamações da população vizinha em relação a problemas de poluição ambiental causados pela firma, esta deverá tomar medidas no sentido de solucioná-los em caráter de urgência.

A renovação do licenciamento deverá ser requerida com antecedência mínima de 120 dias, contados da data da expiração do prazo de validade desta licença: A cada renovação, nova "Licença Prévia, de Instalação e de Operação - LPIO" será concedida.

Os dados e declarações constantes desta licença são de responsabilidade do solicitante.

Este documento não é válido para empreendimentos que estejam localizados em municípios considerados aptos pelo CONSEMA para realizarem o licenciamento ambiental, caso tenha sido emitido após a publicação do comunicado do CONSEMA no Diário Oficial do Estado. Para conhecer a lista de municípios aptos para o licenciamento ambiental, acessar a página <http://www.ambiente.sp.gov.br/consema/licenciamento-ambiental-municipal/>.

Esta licença substitui quaisquer outras LPIOs emitidas anteriormente para este empreendimento. Para verificar a autenticidade deste documento, acesse o seguinte endereço: <http://autenticidade.cetesb.sp.gov.br>

DECLARAÇÃO

O interessado prestou a seguinte declaração:

1. Não haverá queima de combustíveis sólidos ou líquidos. Conforme Regulamento da Lei Estadual 997/76, aprovado pelo Decreto Estadual 8468/76 e suas alterações.
2. Não haverá utilização de Gás Liquefeito de Petróleo - GLP.

EMITENTE

Local: São Paulo

Esta licença de número 91010674 foi certificado por assinatura digital. Para verificação de sua autenticidade consultar o sítio da CETESB na internet, no endereço: autenticidade.cetesb.sp.gov.br



LICENÇA PRÉVIA, DE INSTALAÇÃO E DE OPERAÇÃO

VALIDADE ATÉ 08/10/2024

Nº: 91010674

Versão : 01

Data : 08/10/2019

3. No processamento industrial não será realizada a lavagem e/ou desinfecção de material plástico a ser recuperado.
4. Não haverá a utilização de amianto no processo produtivo, conforme Lei Estadual 12.684/07 que proíbe o uso da substância no Estado de São Paulo.
5. No processamento industrial não será realizado tratamento térmico, tratamento superficial (galvanoplastia) ou de fusão (fundição) de metais.
6. Não haverá operações de processamento de chumbo.
7. Não haverá a utilização de gás amônia no processo produtivo e/ou no setor de utilidades.
8. Não haverá operações de preservação de madeira.
9. Não haverá operações de secagem de materiais impressos, em estufa.
10. Não haverá operações de espelhação.
11. Não haverá operações de espumação.
12. Não haverá produção de peças de fibra de vidro.
13. Não haverá operações de jateamento (jato de areia). Conforme estabelecido pela Portaria 99/2004 do Ministério do Trabalho, que proíbe a operação de jateamento com areia.
14. Não haverá emissão de material particulado (MP) em quantidade superior a 100 t/ano.
15. Não haverá emissão de óxidos de nitrogênio (NOx) em quantidade superior a 40 t/ano.
16. Não haverá emissão de compostos orgânicos voláteis, exceto metano (COVs, não CH₄) em quantidade superior a 40 t/ano.
17. Não haverá emissão de óxidos de enxofre (SOx) em quantidade superior a 250 t/ano.
18. Não haverá intervenção em área de preservação permanente ou supressão de vegetação nativa ou corte de árvores nativas isoladas.
19. O município não está apto a realizar o licenciamento ambiental desse empreendimento.

EMITENTE

Local: São Paulo

Esta licença de número 91010674 foi certificada por assinatura digital. Para verificação de sua autenticidade consultar o site da CETESB na internet, no endereço: autenticidade.cetesb.sp.gov.br



Consulta Pública ao Cadastro ICMS

Cadastro de Contribuintes de ICMS - Cadesp



Código de controle da consulta: 943b0b67-04e0-49f4-89fe-8c4602c4abd0

Estabelecimento	
<p>IE: 262.016.853.112 CNPJ: 25.371.614/0001-00 Nome Empresarial: HOFFMANNLAB PRODUTOS PARA LABORATORIO EIRELI Nome Fantasia: HOFFMANNLAB Natureza Jurídica: Empresa Individual De Responsabilidade Limitada (de Natureza Empresária)</p>	
Endereço	
<p>Logradouro: AVENIDA HEITOR LUCATO Nº: 533 CEP: 15.895-000 Município: CEDRAL</p> <p>Complemento: Bairro: DISTRITO INDUSTRIAL UF: SP</p>	
Informações Complementares	
<p>Situação Cadastral: Ativo Ocorrência Fiscal: Ativa Regime de Apuração: SIMPLES NACIONAL Atividade Econômica: Fabricação de aparelhos eletromédicos e eletroterapêuticos e equipamentos de irradiação</p> <p>Data da Situação Cadastral: 04/08/2016 Posto Fiscal: PF-10 - SÃO JOSÉ DO RIO PRETO</p>	
Informações NF-e	
<p>Data de Credenciamento como emissor de NF-e: 05/08/2016 Indicador de Obrigatoriedade de NF-e: Obrigatoriedade Total Data de Início da Obrigatoriedade de NF-e: 01/04/2010</p>	

Voltar

Observação: Os dados acima estão baseados em informações fornecidas pelos próprios contribuintes cadastrados. Não valem como certidão de sua efetiva existência de fato e de direito, não são oponíveis à Fazenda e nem excluem a responsabilidade tributária derivada de operações com eles ajustadas.

Versão: 3.92.0

Secretaria da Fazenda do Estado de São Paulo

Simple Nacional - Consulta Optantes

Data da consulta: 05/02/2020

Identificação do Contribuinte - CNPJ Matriz

CNPJ : **25.371.614/0001-00**

A opção pelo Simples Nacional e/ou SIMEI abrange todos os estabelecimentos da empresa

Nome Empresarial : **HOFFMANNLAB PRODUTOS PARA LABORATORIO EIRELI**

Situação Atual

Situação no Simples Nacional : **Optante pelo Simples Nacional desde 01/01/2020**

Situação no SIMEI: **NÃO optante pelo SIMEI**

Períodos Anteriores

Opções pelo Simples Nacional em Períodos Anteriores

Data Inicial	Data Final	Detalhamento
01/01/2019	31/12/2019	Excluída por Ato Administrativo praticado pela Receita Federal do Brasil
04/08/2016	31/12/2018	Excluída por Ato Administrativo praticado pela Receita Federal do Brasil

Opções pelo SIMEI em Períodos Anteriores: **Não Existem**

Agendamentos (Simples Nacional)

Agendamentos no Simples Nacional: **Não Existem**

Eventos Futuros (Simples Nacional)

Eventos Futuros no Simples Nacional: **Não Existem**

Eventos Futuros (SIMEI)

Eventos Futuros no SIMEI: **Não Existem**

f

TERMO DE ABERTURA

DIÁRIO GERAL

N. de Ordem : 5

TABELIÃO DE NOTAS
Renovar Brito de Paula
Escritor Autorizado
São José do Rio Preto-SP

TABELIÃO DE NOTAS
CÉLIO CAUS JUNIOR - TABELIÃO
VOL. DE SÃO PAULO: 3229-TEL: (17) 3232-4211
SÃO JOSÉ DO RIO PRETO - SP

26 A609 2021

AUTENTICAÇÃO
Atenção: a presente cópia reprográ-
fica extrai-se destas notas, a qual
confere com o original do que dou fe.
VALIDO SOMENTE COM O
SELO DE AUTENTICAÇÃO

O presente Livro Diário Geral possui 355 páginas numeradas do nº 1 ao nº 355 e servirá para a escrituração dos lançamentos próprios da empresa individual de responsabilidade limitada abaixo identificada:

Nome empresarial: HOFFMANNLAB PRODUTOS PARA LABORATORIO EIRELI

Município: Cedral

Registro na Junta Comercial do Estado de São Paulo Nire: 3560148517-2

Data do arquivamento dos atos constitutivos: 04/08/2016

CNPJ: 25.371.614/0001-00

Cedral, 01 de janeiro de 2020.

Luiz Guaracy Alves

Diretor
LUIZ GUARACY ALVES
RG:472123254 - CPF:403.660.538-09

Leonardo José Noal Mateus

Contador
Leonardo José Noal Mateus
CT CRC: SP-265367/O-0 - CPF:354.295.958-88

REGISTRO CIVIL DO 1º SUBDISTRITO DE SÃO JOSÉ DO RIO PRETO-SP
David Yamaji Valença
Oficial

OFICIAL DE REGISTRO CIVIL DAS PESSOAS NATURAIS E DE INTERDIÇÕES E TUTELAS DO 1º SUBDISTRITO DE SÃO JOSÉ DO RIO PRETO-SP
Rua Zelandina, 339 - CEP 15015-010 - Fone: (17) 3214-6330
AUTENTICAÇÃO
O presente livro possui 355 folhas eletronicamente numeradas e contém a rubrica de meu uso, cuja finalidade consta em seu termo de abertura e o respectivo termo de encerramento na última folha. Registro n. 2704/2021
São José do Rio Preto, 23 de agosto de 2021

Autorizado a registrar livros mercantis nos termos do Decreto Lei nº 486 de 03/03/1969 Regulamentado pelo Decreto federal nº 64.567 de 22/05/1969 disciplinado no Cap. XVII, seção VIII das Normas de Serviço da Corregedoria Geral da Justiça do Estado de São Paulo

Isabela Espinola Lujan
Isabela Espinola Lujan
Escritor Autorizada

Balancete de Verificação

Conta Contábil	Descrição da Conta	Saldo Anterior	Débito	Crédito	Saldo Atual
ATIVO		486.047,49D	13.765.549,70	13.415.677,67	835.919,52 D
ATIVO CIRCULANTE		486.047,49D	13.765.549,70	13.415.677,67	835.919,52 D
ATIVO DISPONIVEL		386.685,19D	9.389.222,01	8.996.201,32	779.705,88 D
CAIXA		379.799,18D	675.249,46	1.000.614,76	54.433,88 D
Caixa		379.799,18D	675.249,46	1.000.614,76	54.433,88 D
BANCOS CONTA MOVIMENTO		0,00D	6.279.898,94	6.279.898,94	0,00D
Banco do Brasil Ag 6760-1 CC 8362-3		0,00D	6.279.898,94	6.279.898,94	0,00D
Aplicação Financeira		6.886,01D	2.434.073,61	1.715.687,62	725.272,00 D
BB RF CP Automatico		6.886,01D	2.434.073,61	1.715.687,62	725.272,00 D
CREDITOS A RECEBER		99.362,30D	4.376.327,69	4.419.476,35	56.213,64 D
CLIENTES		99.362,30D	4.376.327,69	4.419.476,35	56.213,64 D
Clientes a Receber		99.362,30D	4.376.327,69	4.419.476,35	56.213,64 D
PASSIVO		486.047,49C	8.147.902,45	8.497.774,48	835.919,52 C
PASSIVO CIRCULANTE		333.426,12C	3.926.226,59	3.745.757,53	152.957,06 C
OBRIGAÇÃO A CURTO PRAZO		333.426,12C	3.926.226,59	3.745.757,53	152.957,06 C
FORNECEDORES		180.323,55C	3.092.251,61	3.020.661,52	108.733,46 C
A HIDRAULICA RIOPRETENSE COMERCIAL		387,74C	3.969,11	3.581,37	0,00 C
ADDA SOUTH AMERICA CORPORATION LTDA		892,50C	5.385,23	5.109,69	616,96 C
ALESSANDRO MARQUES ITAPETININGA ME		60,00C	60,00	0,00	0,00 C
ALLCAB FIOS E CABOS ELETRICOS LT		0,00C	432,00	432,00	0,00 C
ALLIANCE SOLUÇÕES INDUSTRIAIS E		0,00C	12.592,00	13.000,00	408,00 C
ALPHAFONTES TRANSFORMAÇÕES E CIA		0,00C	3.500,00	3.866,60	366,60 C
ALUMIPLAC INDUSTRIA E COMERCIO LTDA		926,00C	12.032,00	11.863,55	757,55 C
ANODONT COMERCIO EE ANODIZAÇÃO DE		0,00C	6.726,74	7.015,21	288,47 C
ANTONIO L FERREIRA S A COMERCIAL E		0,00C	3.719,48	4.249,00	529,52 C
BECA RI COMERCIAL DE PROC E EQUIP P		0,00C	502,00	502,00	0,00 C
BENITEZ E RAMOS COM E PARAFUSOS		7.000,00C	4.709,28	123,70	2.414,42 C
BORRACHAS E PLASTICOS MG SILVER IND COM		0,00C	11.390,00	11.390,00	0,00 C
BORVEDA INDUSTRIA E COMERCIO DE		255,00C	960,00	705,00	0,00 C
BRASPRESS TRANSPORTES URGENTES LTDA		1.428,58C	1.541,33	1.168,30	1.055,55 C
BRASPRESS TRANSPORTES URGENTES LTDA		0,00C	4.029,16	4.673,96	644,80 C
CAMREY MAQUINAS E EQUIPAMENTOS		0,00C	75,00	75,00	0,00 C
CAPRICORN TECHNOLOGIES DO BRASIL LTDA		0,00C	137.310,01	138.750,00	1.439,99 C
CENTRAL DE ARTIGOS P LABORATORIOS		0,00C	428,00	428,00	0,00 C
CEPRONN COMERCIO DE MOLAS LTDA		0,00C	651,60	651,60	0,00 C
CICLOMADE INDUSTRIA E COMERCIO DE		3.500,00C	5.300,00	1.800,00	1.989,86 C
Cirex Com Serv Prod Elet Eireli - Me		0,00C	5.928,14	7.918,00	0,00 C
COMERCIAL ANGELICO - EIRELI		173,56C	173,56	0,00	0,00 C
COPPERMETAL COMERCIO DE ACOS E METAIS		0,00C	3.458,00	3.458,00	0,00 C
CRM MULTIELETRICA MAT ELET LTDA		0,00C	122,00	122,00	0,00 C
CRV INDUSTRIAL PARAFUSOS LTDA		181,52C	1.225,09	1.043,57	2.416,00 C
DALEM Auditoria e Consultoria Contábil		4.664,00C	9.732,00	7.484,00	0,00 C
DALL'ANESE COM E MAN DE PARAF LTDA		0,00C	511,71	511,71	243,44 C
DEACO COMERCIAL DE FERRO E ACO LTDA		0,00C	18.912,56	19.156,00	0,00 C
DIAGNOSTICA INDUSTRIA E COMERCIO LTDA		0,00C	199,50	199,50	0,00 C
DIGICOMP ELETRONICA LTDA		0,00C	1.729,40	1.729,40	0,00 C

2º TABELIÃO DE NOTAS
 Renan Brito de Paula
 Escritor Autorizado
 São José do Rio Preto-SP

2º TABELIÃO DE NOTAS
 CELSO CAUS JORNAL TABELIÃO
 R. VOL DE SÃO PAULO, 115-111
 SÃO JOSÉ DO RIO PRETO - SP

26 AGO, 2020

AUTENTICAÇÃO
 Autenticado a presente com a reprográ-
 fica extrairada nestas notas, a qual
 confere com o original do que dou fé.



VALIDO SOMENTE COM O
 SELO DE AUTENTICIDADE

Balancete de Verificação

Conta Contábil	Descrição da Conta	Saldo Anterior	Débito	Crédito	Saldo Atual
01.001.0100	DV TEC ELETROELETRONICA LTDA	340,09C			
01.001.0010	DV TECNOLOGIA OPTO ELETRONICA LTDA.	0,00C	1.692,85	1.352,76	0,00C
01.001.0069	EDNA AIORFE FUCHS ME	100,00C	2.458,19	2.458,19	0,00C
01.001.0070	EMBALAGENS RIO PRETO LTDA	135,91C	100,00	0,00	0,00C
01.001.0129	ENCOMENDAS RIBEIRÃO PRETO	68,00C	135,91	0,00	0,00C
01.001.0140	ENGETECH COMERCIO DE FIOS E CABOS	260,00C	842,00	774,00	0,00C
01.001.0196	ENGREFER C. C. R. EIRELI	0,00C	1.843,00	3.685,25	2.102,25C
01.001.0177	EQUILIBRIUM DIST DE MEDICAMENTOS	36.498,72C	834,21	834,21	0,00C
01.001.0212	EQUIOMED COMERCIO E SERVIÇO LTDA	0,00C	1.542.655,97	1.519.950,00	13.792,75C
01.001.0079	ERA EQUIPAMENTOS LTDA ME	140,00C	420,00	420,00	0,00C
01.001.0187	FABIO MUDOLON CUBO ME	0,00C	140,00	0,00	0,00C
01.001.0026	FILCRILL COMP. ELETR. IMP. E EXP. LTDA	0,00C	237,15	237,15	0,00C
01.001.0166	FRANCIELE CAVALCANTE ME	0,00C	4.361,81	4.611,35	249,54C
01.001.0150	FS TRANSPORTES EIRELI	234,53C	14.883,31	14.883,31	0,00C
01.001.0204	GENOLAB LABORATORIO DE ANALISES	0,00C	234,53	0,00	0,00C
01.001.0086	GLOBAL TRADE TECHNOLOGY	3.020,49C	1.450,00	1.450,00	0,00C
01.001.0182	GRUPO GONÇALVES DIAS	0,00C	4.620,49	1.600,00	0,00C
01.001.0165	HELLERMANNTYTON LTDA	0,00C	3.950,75	3.950,75	0,00C
01.001.0190	HENRIQUE TOMMASI NETTO ANALISES	0,00C	592,17	592,17	0,00C
01.001.0057	HERCULES MOTORES ELETRICOS LTDA	30.318,00C	180,00	180,00	0,00C
01.001.0211	HEXIX CIENTIFICA LTDA	0,00C	167.410,23	140.979,48	3.887,25C
01.001.0195	IMPORTADORA DE ROLAMENTOS RADIAL	0,00C	591,26	591,26	0,00C
01.001.0034	IND DE AMORTECEDORES DE VIBRACAO	1.567,50C	2.833,33	3.158,40	325,07C
01.001.0161	INDUFIZ IND E COM LTDA	0,00C	18.829,16	17.897,00	635,34C
01.001.0050	IRMÃOS GALEAZI LTDA	0,00C	440,00	646,17	206,17C
01.001.0093	ISOPLAST ISOLANTES E PLASTICOS	0,00C	19.317,36	20.075,12	757,76C
01.001.0031	JATI SERVICOS COM E IMP DE ACOS LTDA	764,49C	360,00	360,00	0,00C
01.001.0012	JBM INDUSTRIA E COMERCIO DE MOLAS	396,00C	4.381,30	4.375,12	758,31C
01.001.0124	JF MEDEIROS & CIA LTDA	0,00C	396,00	0,00	0,00C
01.001.0170	JOAO BRAMBATI & CIA LTDA	0,00C	212,96	212,96	0,00C
01.001.0185	JOINING COMERCIO ELETRO ELETRONICOS	0,00C	2.635,00	2.635,00	0,00C
01.001.0189	JOMAFI COMERCIO LTDA	0,00C	0,00	1.059,45	1.059,45C
01.001.0119	JULIANA FARIA CARDOZO EIRELI	0,00C	143,20	143,20	0,00C
01.001.0042	Kalunga Comercio e Industria Grafica Ltd	0,00C	471,80	1.212,40	740,60C
01.001.0203	LABMAR LABORATORIO MEDICO DE	0,00C	113,26	113,26	0,00C
01.001.0074	LABOR IMPORT COMERCIAL IMPORTADORA	347,87C	0,00	2.900,00	2.900,00C
01.001.0164	LABORATORIO DE ANALISES CLINICAS	0,00C	347,87	0,00	0,00C
01.001.0218	LABORATORIO OLIVEIRA & CARDOSO LTDA	0,00C	0,00	1.461,08	1.461,08C
01.001.0132	LAGO SUL TRANSPORTES E LOCAÇÃO LTDA	0,00C	1.700,00	2.972,00	1.272,00C
01.001.0038	LECOMP COMERCIAL DE COMPONENTES	89,97C	559,90	559,90	0,00C
01.001.0188	LEONARDO FABRICIO DE OLIVEIRA	0,00C	3.936,22	3.846,25	0,00C
01.001.0155	LEVAREX ENCOMENDAS E SERVIÇOS	25,00C	1.572,66	1.928,51	355,85C
01.001.0130	LJ TRANSP ROD PRES PRUDENTE EIRELI ME	0,00C	127,00	102,00	0,00C
01.001.0068	LUB CLEAR COMERCIA LTDA - EPP	0,00C	108,82	108,82	0,00C
01.001.0206	LUKMA COMERCIO DE ELETRO ELETRO IMP.	0,00C	970,00	970,00	0,00C
01.001.0136	LUMAVI RIO PRETO IND. COM. LUM EIRELI	0,00C	593,49	593,49	0,00C
01.001.0141	M L DE FREITAS EMBALAGENS	0,00C	12.500,34	12.767,00	266,66C
01.001.0089	M. S. PERAL EMBALAGENS ME	0,00C	6.711,65	6.711,65	0,00C
01.001.0148	MACFRIG IND DE MAQUINAS E	0,00C	24,00	24,00	0,00C
01.001.0174	MAMUTE ELETRONICA LTDA	0,00C	16.186,34	16.710,40	524,06C
01.001.0194	MATSUYAMA COM E REPRESENTAÇÕES LTDA	0,00C	92,79	92,79	0,00C
			66.372,00	66.372,00	323,00C

[Handwritten signature]

LEM Auditoria e Consultoria Contábil
 Rua Querque Pessoa 390 - São José do Rio Preto - SP - 15014-440 - Fone: (17) 30216266

TABELAÇÃO DE NOTAS
 Kenan Brito de Paula
 Escritor Autorizado
 São José do Rio Preto-SP

TABELAÇÃO DE NOTAS
 CÉLIO CRUZ JUNIOR - TABELAÇÃO DE NOTAS
 R VOL. DE SÃO PAULO, 3229 TEL (17) 32424242
 SÃO JOSÉ DO RIO PRETO - SP

26 APO 2021

AUTENTICAÇÃO
 Digitalizado com CamScanner
 VÁLIDO SOMENTE COM SELO DE AUTENTICAÇÃO



Balancete de Verificação

[Handwritten signature]

Conta Contábil	Descrição da Conta	Saldo Anterior	Débito	Crédito	Saldo Atual
01.01.0180	MED VALE INDUSTRIA E COMERCIO	0,00C	4.272,15	4.272,15	0,00 C
01.01.0036	MEGA EMBALAGENS RIO PRETO LTDA - ME	261,53C	840,18	578,65	0,00 C
01.01.0032	MEGADEF COMPONENTES ELETRONICOS	301,47C	19.225,39	19.510,70	586,78 C
01.01.0052	MELINOX COMERCIAL E IMPORTADORA	1.329,41C	10.479,24	10.438,58	1.288,75 C
01.01.0163	METALURGICA CLEUSA LTDA	0,00C	2.711,68	2.711,68	0,00 C
01.01.0216	METALURGICA MODELO LTDA	0,00C	426,00	426,00	0,00 C
01.01.0145	METAR LOGISTICA LTDA	0,00C	137,22	137,22	0,00 C
01.01.0151	MGM IND E COM DE PLASTICOS	2.370,00C	16.665,15	14.295,15	0,00 C
01.01.0037	MISIAGIA MATHEUS LTDA	0,00C	660,00	660,00	0,00 C
01.01.0087	MOLFIX COMERCIO DE MOLAS FIXADORES E	0,00C	280,00	280,00	0,00 C
01.01.0008	MS PLASTICOS LTDA - ME	0,00C	12,10	12,10	0,00 C
01.01.0014	MUNDISON Comercial Eletronica LTDA	0,00C	1.314,50	1.314,50	0,00 C
01.01.0152	MUNHOZ METALURGICA	2.437,50C	2.437,50	0,00	0,00 C
01.01.0133	MVSP TRANSPORTES DE CARGAS EIRELI	0,00C	429,35	429,35	0,00 C
01.01.0076	NARCEL REFRIGERACAO COMERCIAL LTDA	0,00C	854,92	854,92	0,00 C
01.01.0121	NIVEBOR IND E COM DE ART DE BORRACHA	1.504,00C	8.986,40	7.482,40	0,00 C
01.01.0137	NOROESTE COM DE FERRO E ACO EIRELI	0,00C	23.619,01	30.658,95	7.039,94 C
01.01.0193	PAULINERIS TRANSP E ENCOMENDAS LTDA	0,00C	138,01	138,01	0,00 C
01.01.0154	PLASLY INDUSTRIA E COMERCIO DE	0,00C	428,00	428,00	0,00 C
01.01.0030	PLASTWOOD INDUSTRIA E COMERCIO	179,50C	5.837,25	7.003,95	1.346,20 C
01.01.0133	POWER CIRCUIT ELETRONICA LTDA EPP	328,70C	14.499,34	14.469,41	298,77 C
01.01.0197	RADICI PLASTICS	1.078,17C	7.527,73	7.348,94	899,38 C
01.01.0049	REFRIGERAÇÃO CACIQUE RIO PRETO LTDA	0,00C	378,45	378,45	0,00 C
01.01.0199	RENA METALURGICA LTDA	360,36C	1.520,86	2.464,22	1.303,72 C
01.01.0158	ROCKFIBRAS DO BRASIL IND E COM LTDA	0,00C	114,02	114,02	0,00 C
01.01.0208	RODONAVES TRANSP E ENCOMENDAS LTDA	0,00C	198,59	198,59	0,00 C
01.01.0169	SÃO JOSE LABORATORIO DE ANALISES	0,00C	0,00	1.450,00	1.450,00 C
01.01.0220	SEDES ELBAC IND DE RESISTENCIAS	0,00C	2.626,80	2.626,80	0,00 C
01.01.0209	SETEX DO BRASIL EIRELI	0,00C	64,00	64,00	0,00 C
01.01.0181	SG SOLUÇÕES INDUSTRIAIS DE FERRAMENTAS	0,00C	1.162,50	1.162,50	0,00 C
01.01.0162	SHOCK METAIS NAO FERROSOS LTDA	0,00C	7.071,66	7.399,90	328,24 C
01.01.0039	STARRETT INDUSTRIA E COMERCIO LTDA	0,00C	386,64	386,64	0,00 C
01.01.0144	STEELDEK ACO INOXIDAVEL LTDA	0,00C	6.212,97	6.762,79	549,82 C
01.01.0168	STELLASER SERVICOS EIRELI - ME	2.942,70C	2.942,70	0,00	0,00 C
01.01.0028	TAMAE TSURUDA SAITO	0,00C	260,82	508,12	247,30 C
01.01.0200	TECNOFERRAMENTAS COMERCIAL, IMP.	0,00C	70,24	70,24	0,00 C
01.01.0173	TELEFONICA BRASIL S/A	0,00C	0,00	1.227,00	1.227,00 C
01.01.0175	TESLA IND E COM DE METAIS LTDA	0,00C	11.100,88	18.711,00	7.610,12 C
01.01.0059	TETRACOMP COMP ELETRONICOS LTDA	0,00C	0,00	1.235,00	1.235,00 C
01.01.0158	TIGGERCOMP COMERCIO DE COMPONENTES	0,00C	0,00	53,03	53,03 C
01.01.0191	TOTALITY COMERCIO TECNICO EM	0,00C	15.342,84	22.857,02	7.514,18 C
01.01.0160	TRANSLIMA TRANSPORTES SAO JOSE DO RIO	0,00C	0,00	744,79	744,79 C
01.01.0073	TRANSPORTES E LOGISTICA DIA E NOITE	0,00C	0,00	61,77	61,77 C
01.01.0125	TUBOTEC COM MANG BORRACHAS LTDA	0,00C	126,40	126,40	0,00 C
01.01.0075	USINA IND. COM E IMPORTAÇÃO DE	0,00C	0,00	155,16	155,16 C
01.01.0131	VALMIR ANTONIO COMARELLA	4.250,00C	62.930,42	58.820,00	139,58 C
01.01.0040	VEKTRA COMERCIAL EIRELI	955,00C	6.955,93	7.650,26	1.649,33 C
01.01.0172	VENDALAB PRODUTOS PARA LABORATORIOS	0,00C	0,00	100,00	100,00 C
	VIAÇÃO MOTTA LTDA	0,00C	0,00	303,15	303,15 C
	VICTOR VISION LTDA	67.984,34C	273.458,89	220.526,50	15.051,95 C
	VIDA BIOTECNOLOGIA LTDA	0,00C	406.831,80	419.000,00	12.168,20 C

2.º TABELÃO DE NOTAS
 Renan Brito de Paula
 Escrevente Autorizado
 São José do Rio Preto-SP

2.º TABELÃO DE NOTAS
 CELSO CAOS JUNIOR
 TABELÃO
 R. VOL. DE SÃO PAULO, 3289-TEL
 SÃO JOSÉ DO RIO PRETO

25/12/2020

Digitizado com CamScanner

AUTENTICAÇÃO
 Autenticar a presente cópia reprográ-
 fica extraída nestas notas, a qual
 confere com o original do que dou fe.
 VALOR RECEBIDO R\$ 12388,00
 AUTENTICAÇÃO
 AU0997AE056811

Balancete de Verificação

Conta Contábil	Descrição da Conta	Saldo Anterior	Débito	Crédito	Saldo Atual
	VISOMES PLUS IND E COM EQUIPAMENTOS	265,40C	265,40	0,00	0,00 C
01.01.0156	W.C. REGATIERI ME	0,00C	0,00	593,00	593,00 C
01.01.0210	WALDECIR GARCIA PRODUÇÕES GRAFICAS	0,00C	1.332,50	1.332,50	0,00 C
01.01.0219	WALMAR FITAS COM. DISTRIBUIÇÕES LTDA	0,00C	240,00	240,00	0,00 C
01.01.0135					
	OBRIGAÇÕES TRABALHISTAS	39.250,23C	317.316,02	304.672,32	26.606,53 C
01.04.004	Décimo Terceiro Salário a Pagar	0,00C	17.498,00	17.498,00	0,00 C
01.04.003	Férias a Pagar	0,00C	22.368,59	22.368,59	0,00 C
01.04.004	Ordenações e Salários a Pagar	39.250,23C	275.676,10	263.032,40	26.606,53 C
01.04.009	Rescisões a Pagar	0,00C	1.773,33	1.773,33	0,00 C
01.04.002					
	ENCARGOS SOCIAIS A PAGAR	14.988,69C	44.452,97	40.003,31	10.539,03 C
01.05	FUNTS a recolher	12.448,31C	23.070,03	19.432,79	8.811,07 C
01.05.002	GRRF a Recolher	0,00C	760,00	760,00	0,00 C
01.05.004	INSS a recolher	2.540,38C	20.622,94	19.810,52	1.727,96 C
01.05.001					
	OBRIGAÇÕES TRIBUTÁRIAS	97.363,65C	451.705,99	359.420,38	5.078,04 C
01.06	Simplex Nacional a recolher	97.363,65C	451.705,99	359.420,38	5.078,04 C
01.06.0028					
	OUTRAS CONTAS A PAGAR	1.500,00C	20.500,00	21.000,00	2.000,00 C
01.08	Aluguéis a Pagar	1.500,00C	20.500,00	21.000,00	2.000,00 C
01.08.002					
	PASSIVO NÃO CIRCULANTE	21.717,49C	63.655,01	419.375,27	377.437,75 C
	PASSIVO NÃO CIRCULANTE	21.717,49C	63.655,01	419.375,27	377.437,75 C
	PARCELAMENTO TRIBUTÁRIO	21.717,49C	63.655,01	419.375,27	377.437,75 C
01.002	Parcelamento INSS	2.625,47C	2.625,47	0,00	0,00 C
01.002.0002	Parcelamento Simplex Nacional	19.092,02C	19.092,02	0,00	0,00 C
01.002.0001	Parcelamento Simplex Nacional nº 3 - 60x	0,00C	41.937,52	419.375,27	377.437,75 C
01.002.0004					
	PATRIMONIO LIQUIDO	130.903,88C	17.645,00	192.265,83	305.524,71 C
	CAPITAL SOCIAL	130.903,88C	17.645,00	192.265,83	305.524,71 C
01.001	Capital Subscrito	88.000,00C	0,00	0,00	88.000,00 C
01.001.0001	Capital Social Integralizado	88.000,00C	0,00	0,00	88.000,00 C
01.006					
	RESULTADO DO EXERCÍCIO	90.399,97C	0,00	192.265,83	282.665,80 C
01.006.0001	Lucro do Exercício	194.029,10C	0,00	192.265,83	386.294,93 C
01.006.0002	Prejuízo do Exercício	103.629,13D	0,00	0,00	103.629,13 D
01.01					
	LUCROS DISTRIBUIDOS	47.496,09D	17.645,00	0,00	65.141,09 D
01.01.0001	Distribuição de Lucro	47.496,09D	17.645,00	0,00	65.141,09 D
01.011					
	CONTA DE ENCERRAMENTO	0,00C	4.140.375,85	4.140.375,85	0,00 C
01.011	CONTA DE ENCERRAMENTO	0,00C	4.140.375,85	4.140.375,85	0,00 C
01.011.0001	CONTA DE ENCERRAMENTO	0,00C	4.140.375,85	4.140.375,85	0,00 C
01.011.0001	Conta de Encerramento	0,00C	4.140.375,85	4.140.375,85	0,00 C
	RECEITA	0,00C	4.126.035,84	4.126.035,84	0,00 C
	VENDA DE PRODUTOS INDUSTRIALIZADS	0,00C	4.126.035,84	4.126.035,84	0,00 C
	VENDA DE PRODUTOS	0,00C	4.126.035,84	4.126.035,84	0,00 C

2.º TABELÃO DE NOTAS
 Renan Brito de Paula
 Escritor Autorizado
 São José do Rio Preto-SP



2.º TABELÃO DE NOTAS
 CÉLIO
 R. VOL DE SÃO JOSÉ DO RIO PRETO - SP
 171/3232-42H

26 AGO 2021
 RECEBIDO R\$
 Esc.

AUTENTICAÇÃO
 Válida somente com o selo de autenticação
 Válida somente com o selo de autenticação

Balancete de Verificação

Conta Contábil	Descrição da Conta	Saldo Anterior	Débito	Crédito	Saldo Atual
	VENDA DE PRODUTOS	0,00C			
001.001.0001	Venda de Produtos Industrializado	0,00C	4.126.035,84	4.126.035,84	0,00C
				4.126.035,84	0,00C
	CUSTO	0,00D			
	CUSTOS DOS PRODUTOS VENDIDOS	0,00D	3.001.785,15	3.001.785,15	0,00D
	CUSTOS DOS PRODUTOS VENDIDOS	0,00D	3.001.785,15	3.001.785,15	0,00D
	CUSTOS DOS PRODUTOS VENDIDOS	0,00D	3.001.785,15	3.001.785,15	0,00D
	Compras p/Industrialização	0,00D	3.001.785,15	3.001.785,15	0,00D
				3.001.785,15	0,00D
	DESPESA	0,00D			
	DESPESAS OPERACIONAIS	0,00D	969.466,68	969.466,68	0,00D
	DESPESAS OPERACIONAIS	0,00D	969.466,68	969.466,68	0,00D
	DESPESAS TRABALHISTAS	0,00D	584.353,06	584.353,06	0,00D
	Decimo Terceiro Salario	0,00D	305.539,19	305.539,19	0,00D
	Férias	0,00D	34.796,00	34.796,00	0,00D
	Gratificação Funcionários	0,00D	22.901,92	22.901,92	0,00D
	Ordenados e Salários	0,00D	7.502,29	7.502,29	0,00D
			240.338,98	240.338,98	0,00D
	ENCARGOS SOCIAIS	0,00D	20.592,79	20.592,79	0,00D
	FGTS - Salários	0,00D	19.432,79	19.432,79	0,00D
	GRRF	0,00D	760,00	760,00	0,00D
	INSS - Salários	0,00D	400,00	400,00	0,00D
	DESPESAS ADMINISTRATIVAS E	0,00D	254.674,52	254.674,52	0,00D
	Agua e Esgoto	0,00D	1.247,93	1.247,93	0,00D
	Aluguel	0,00D	21.000,00	21.000,00	0,00D
	Despesa com Combustível	0,00D	12.235,48	12.235,48	0,00D
	Despesa com Correio	0,00D	3.850,00	3.850,00	0,00D
	Despesa com Transporte de Mercadorias	0,00D	41.772,80	41.772,80	0,00D
	Despesas com Cartório	0,00D	3.722,90	3.722,90	0,00D
	Energia Elétrica	0,00D	17.101,48	17.101,48	0,00D
	Exame Admissional	0,00D	776,00	776,00	0,00D
	Honorário Contábil	0,00D	7.484,00	7.484,00	0,00D
	Internet	0,00D	6.039,02	6.039,02	0,00D
	Material de Escritorio	0,00D	1.276,88	1.276,88	0,00D
	Prefeitura	0,00D	5.864,00	5.864,00	0,00D
	Serviços de Terceiros	0,00D	107.881,17	107.881,17	0,00D
	Sistema Notas	0,00D	11.150,67	11.150,67	0,00D
	Telefone	0,00D	13.156,99	13.156,99	0,00D
	Vale Transporte	0,00D	115,20	115,20	0,00D
			3.546,56	3.546,56	0,00D
	DESPESAS GERAIS	0,00D	1.316,02	1.316,02	0,00D
	Despesa com Limpeza	0,00D	2.230,54	2.230,54	0,00D
	Despesas Alimentação	0,00D			
			25.655,16	25.655,16	0,00D
	DESPESAS OPERACIONAIS FINANCEIRAS	0,00D	25.655,16	25.655,16	0,00D
	DESPESAS FINANCEIRAS	0,00D	14.283,80	14.283,80	0,00D
	Juros Passivos	0,00D	11.371,36	11.371,36	0,00D
	Tarifa Bancária	0,00D			

2º TABELIÃO DE NOTAS
 Renan Brito de Paula
 Escritor Autorizado
 São José do Rio Preto-SP



2º TABELIÃO
 CÉLIO CAUS JÚNIOR TABELIÃO
 R. VOL. DE SÃO PAULO, 3229-TEL. (17) 3252-4211
 SÃO JOSÉ DO RIO PRETO - SP

26 AGO 2021

VALOR RECEBIDO R\$

Autentico a presenca copia reprográ-
 fica estruadas nestas notas, a qual
 confere com o original do que dou fe.

VALIDO SOMENTE COM O
 SELO DE AUTENTICIDADE

Balanco Patrimonial

ATIVO	835.919,52
ATIVO CIRCULANTE	835.919,52
ATIVO DISPONIVEL	779.705,88
CAIXA	54.433,88
Caixa	54.433,88
Aplicação Financeira	725.272,00
BB RF CP Automatico	725.272,00
CREDITOS A RECEBER	56.213,64
CLIENTES	56.213,64
Clientes a Receber	56.213,64
PASSIVO	835.919,52
PASSIVO CIRCULANTE	152.957,06
OBRIGACÃO A CURTO PRAZO	152.957,06
FORNECEDORES	108.733,46
DALEM Auditoria e Consultoria Contábil	2.416,00
Cirex Com Serv Prod Elet Eireli - Me	1.989,86
FILCRILL COMP. ELETR. IMP. E EXP. LTDA	249,54
TELEFONICA BRASIL S/A	1.227,00
POWER CIRCUIT ELETRONICA LTDA EPP	298,77
JATI SERVICOS COM E IMP DE ACOS LTDA	758,31
MEGADEF COMPONENTES ELETRONICOS LTDA	586,78
IND DE AMORTECEDORES DE VIBRACAO VIBRA-S	635,34
BENITEZ E RAMOS COM E PARAFUSOS FERRAMEN	2.414,42
VICTOR VISION LTDA	15.051,95
RENA METALURGICA LTDA	1.303,72
IRMÃOS GALEAZI LTDA	757,76
DEACO COMERCIAL DE FERRO E ACO LTDA	243,44
ANTONIO L FERREIRA S A COMERCIAL E IMPOR	529,52
HERCULES MOTORES ELETRICOS LTDA	3.887,25
ADDA SOUTH AMERICA CORPORATION LTDA	616,96
TOTALITY COMERCIO TECNICO EM SEMICONDUCTO	7.514,18
VALMIR ANTONIO COMARELLA	139,58
VENDALAB PRODUTOS PARA LABORATORIOS EIRE	100,00
MELINOX COMERCIAL E IMPORTADORA LTDA	1.288,75
ALUMIPLAC INDUSTRIA E COMERCIO LTDA	757,55
JULIANA FARIA CARDOZO EIRELI	740,60
ANODONT COMERCIO EE ANODIZAÇÃO DE ALUMIN	288,47
VEKTRA COMERCIAL EIRELI	1.649,33
BRASPRESS TRANSPORTES URGENTES LTDA	1.055,55
VIAÇÃO MOTTA LTDA	303,15
BRASPRESS TRANSPORTES URGENTES LTDA	644,80
LUMAVI RIO PRETO IND. COM. LUM EIRELI	266,66
NOROESTE COM DE FERRO E ACO EIRELI	7.039,94
ENGETECH COMERCIO DE FIOS E CABOS	2.102,25
TAMAE TSURUDA SAITO	247,30
USINA IND. COM E IMPORTAÇÃO DE PRODUTOS	155,16
MACFRIG IND DE MAQUINAS E EQUIPAMENTOS	524,06
RADICI PLASTICS	899,38
PLASTWOOD INDUSTRIA E COMERCIO	1.346,20

2.º TABELIÃO DE NOTAS
 Renan Brito de Paula
 Escrevente Autorizado
 São José do Rio Preto-SP



TABELIÃO DE NOTAS
 RO CAUS JÚNIOR - TABELIÃO
 DE SÃO PAULO, 3229-TEL: (17) 3202-4211
 SÃO JOSÉ DO RIO PRETO - SP

26 A GO 2020
 AUTENTICAÇÃO
 Autentico a presente, após resguardar,
 fora extrair das mesmas notas, a qual
 confere com o original do que lhe fôr.
 VALOR RECEBIDO
 VALIDO SOMENTE COM O
 SELLO DE AUTENTICIDADE

Balanco Patrimonial

STEELDEK ACO INOXIDAVEL LTDA	549,82
TRANSLIMA TRANSPORTES SAO JOSE DO RIO PR	744,79
INDUFIZ IND E COM LTDA	206,17
LABORATORIO DE ANALISES CLINICAS CINTRA	1.461,08
VIDA BIOTECNOLOGIA LTDA	12.168,20
TETRACOMP COMP ELETRONICOS LTDA	1.235,00
TIGGERCOMP COMERCIO DE COMPONENTES	53,03
EQUILIBRIUM DIST DE MEDICAMENTOS	13.792,75
ALPHAFONTES TRANSFORMAÇÕES E CIA	366,60
SHOCK METAIS NAO FERROSOS LTDA	328,24
JOINING COMERCIO ELETRO ELETRONICOS	1.059,45
LEONARDO FABRICIO DE OLIVEIRA	355,85
TRANSPORTES E LOGISTICA DIA E NOITE LTDA	61,77
MATSUYAMA COM E REPRESENTAÇÕES LTDA	323,00
IMPORTADORA DE ROLAMENTOS RADIAL	325,07
TESLA IND E COM DE METAIS LTDA	7.610,12
CAPRICORN TECHNOLOGIES DO BRASIL LTDA	1.439,99
LABMAR LABORATORIO MEDICO DE MARINGA	2.900,00
SAO JOSE LABORATORIO DE ANALISES CLINICA	1.450,00
W.C. REGATIERI ME	593,00
ALLIANCE SOLUÇÕES INDUSTRIAIS E COMERCIO	408,00
LABORATORIO OLIVEIRA & CARDOSO LTDA	1.272,00
OBRIGAÇÕES TRABALHISTAS	26.606,53
Ordenados e Salários a Pagar	26.606,53
ENCARGOS SOCIAIS A PAGAR	10.539,03
INSS a recolher	1.727,96
FGTS a recolher	8.811,07
OBRIGAÇÕES TRIBUTÁRIAS	5.078,04
Simples Nacional a recolher	5.078,04
OUTRAS CONTAS A PAGAR	2.000,00
Aluguéis a Pagar	2.000,00
PASSIVO NÃO CIRCULANTE	377.437,75
PASSIVO NÃO CIRCULANTE	377.437,75
PARCELAMENTO TRIBUTÁRIO	377.437,75
Parcelamento Simples Nacional nº 3 - 60x	377.437,75
PATRIMONIO LIQUIDO	305.524,71
CAPITAL SOCIAL	88.000,00
Capital Subscrito	88.000,00
Capital Social Integralizado	282.665,80
RESULTADO DO EXERCÍCIO	386.294,93
Lucro do Exercício	(103.629,13)
Prejuízo do Exercício	(65.141,09)
LUCROS DISTRIBUIDOS	(65.141,09)
Distribuição de Lucro	

2º TABELIÃO DE NOTAS
 Renan Brito de Paula
 Escrevente Autorizado
 São José do Rio Preto-SP



2º TABELIÃO DE NOTAS
 CÉLIO CAUS JUNIOR - TABELIÃO
 VOL. DE SÃO PAULO. 3229-TEL. (17) 232-4211
 SÃO JOSÉ DO RIO PRETO - SP
 26 AGO. 2020
 Esc: [Signature]
 AUTENTICAÇÃO
 Autentico a presente copia reprográ-
 fica extrairdas notas, a qual
 confere com o original do que dou fe.
 VALOR RECEBIDO R\$ []
 VALIDO SOMENTE COM O
 SELLO DE AUTENTICIDADE

Cedral, 31 de dezembro de 2020.

Reconhecemos a exatidão do presente Balanço Patrimonial, cujos valores do Ativo e Passivo mais Patrimônio Líquido importam em R\$ 805.919,52 (oitocentos e trinta e cinco mil, novecentos e dezanove Reais e cinquenta e dois Centavos)

Balanco Patrimonial

[Handwritten Signature]
Diretor
LUIZ GUARACY ALVES
CPF: 403.660.538-09

[Handwritten Signature]
Contador
Leonardo José Noal Martins
CT CRC: SP.265367/0-0

2º TABELIÃO DE NOTAS
CÉLIO CAUS JÚNIOR - TABELIÃO
R. VOL. DE SÃO PAULO, 329 TEL. (17) 3232-4211
SÃO JOSÉ DO RIO PRETO - SP

2º TABELIÃO DE NOTAS
Renan Brito de Paula
Escritor Autorizado
São José do Rio Preto-SP



VALOR RECEBIDO: R\$ 2,6 AGO. 2021
Esc. _____
AUTENTICAÇÃO
Autentico a presente cópia reprográ-
fica estralada nestas notas, a qual
confere com o original do que dou fé.
VÁLIDO SOMENTE COM O
SELO DE AUTENTICIDADE

Demonstração do Resultado do Exercício

Receitas Brutas		
Venda de Produtos Industrializado		4.126.035,84 C
	Total:	4.126.035,84 C
= Receita Líquida		4.126.035,84 C
Despesas		
Compras p/Industrialização		3.001.785,15 D
	Total:	3.001.785,15 D
= Lucro Bruto		1.124.250,69 C
Despesas Administrativas		
Ordenados e Salários		237.751,76 D
Decimo Terceiro Salário		34.796,00 D
Férias		16.746,33 D
Gratificação Funcionários		7.502,29 D
GRRF		760,00 D
Telefone		13.156,99 D
Energia Elétrica		17.101,48 D
Exame Admisional		776,00 D
Material de Escritório		1.276,88 D
Honorário Contábil		7.484,00 D
Internet		6.039,02 D
Água e Esgoto		1.247,93 D
Aluguel		21.000,00 D
Serviços de Terceiros		107.881,17 D
Vale Transporte		115,20 C
Prefeitura		5.864,00 D
Despesa com Combustível		12.235,48 D
Despesa com Correio		3.850,00 D
Despesas com Cartório		3.722,90 D
Sistema Notas		11.190,67 D
	Total:	510.227,70 D
Despesas Financeiras		
Juros Passivos		14.224,81 C
Tarifa Bancária		11.371,36 D
	Total:	2.853,45 C
Despesas Gerais		
Despesas Alimentação		2.230,54 D
Despesa com Limpeza		1.316,02 D
	Total:	3.546,56 D
Despesas Tributárias		
FGTS - Salários		19.432,79 D
INSS - Salários		400,00 D
ICMS Diferencial de Alíquota		38,08 D
	Total:	19.870,87 D
= Lucro Operacional		593.459,01 C
= Lucro Contábil Líquido antes da Contribuição Social		593.459,01 C
= Lucro Contábil Líquido antes do Imposto de Renda		593.459,01 C
= Lucro		593.459,01 C
= Lucro Líquido do Período		593.459,01 C



2º TABELIÃO DE NOTAS
 CÉLIO CAUS JÚNIOR - TABELIÃO
 R. VOL. DE SÃO PAULO, 3229-JEL. (17) 3238-4211
 SÃO JOSÉ DO RIO PRETO - SP

26 ABR. 2021
 VALOR RECEBIDO R\$
 AUTENTICAÇÃO
 Autentico a presente cópia reproduzida extraída destas notas, a qual confere cópia original do que dou f.
 VALIDO SOMENTE COM O SELO DE AUTENTICIDADE

2º TABELIÃO DE NOTAS
 Renan Brito de Paula
 Escrevente Autorizado
 São José do Rio Preto-SP

Cedral, 31 de dezembro de 2020.

Demonstração do Resultado do Exercício

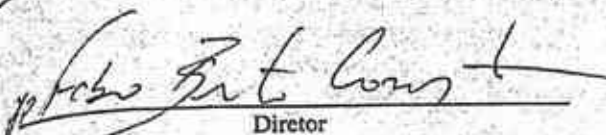
Diretor
LUIZ GUARACY ALVES
CPF: 403.660.538-09

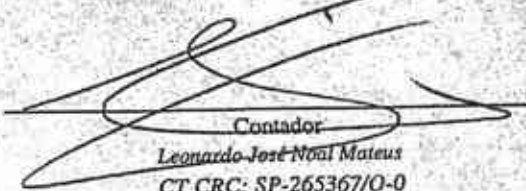
Contador
Leonardo José Nôai Mateus
CT CRC: SP-265367/O-0

2º TABELIÃO DE NOTAS
CÉLIO CAUS JUNIOR - TABELIÃO
R. VOL. DE SÃO PAULO, 323 - TEL. (17) 3232-4211
SÃO JOSÉ DO RIO PRETO - SP



26 AGR. 2021
Autenticação em presente cópia reprográ-
fica estradas nestas notas, a qual
confere como original do que dou fe.
VALIDO SOMENTE COM O
SELO DE AUTENTICAÇÃO

2.º TABELIÃO DE NOTAS
Renan Brito de Paula
Escritor Autorizado
São José do Rio Preto-SP

Análise das Demonstrações Contábeis

OFFMANNLAB PRODUTOS PARA LABORATORIO EIRELI

CNPJ: 25.371.614/0001-00

Período: 01/2020 a 12/2020

Índices de estrutura de capitais

Grau de endividamento

GE	Capital de terceiros	530.394,81	GE	0,63
GE	Ativo total	835.919,52		

Solvência geral

SG	Ativo Total	835.919,52	SG	1,58
SG	Capital de terceiros	530.394,81		

Composição do endividamento

CE	Exigível a curto prazo	152.957,06	CE	0,28
CE	Capital de terceiros	530.394,81		

Garantia de capital de terceiros

GCT	Capital próprio	305.524,71	GCT	0,58
GCT	Capital de terceiros	530.394,81		

Imobilização de capital próprio

ICP	Ativo permanente	0,00	ICP	0,00
ICP	Capital próprio	305.524,71		

Grau de permanência do ativo

GPA	Ativo permanente	0,00	GPA	0,00
GPA	Investimento total	835.919,52		

Índice de Independência financeira

IIF	Patrimônio líquido	305.524,71	IIF	0,37
IIF	Ativo	835.919,52		

Índices de estrutura do ativo

PD	Disponível	54.433,88	PD	0,07
PD	Ativo Circulante	779.705,88		

Participação dos estoques

PEI	Estoques	0,00	PEI	0,00
PEI	Ativo Circulante	779.705,88		

Participação do ativo circulante

PAC	Ativo circulante	779.705,88	PAC	0,93
PAC	Ativo	835.919,52		



 AUTENTICADO 123885

 2º TABELIÃO DE NOTAS

 CÉLIO ZAUS JUNIOR - TABELIÃO

 R. VOL. DE SÃO PAULO, 3899 - TEL. (17) 3232-4211

 SÃO JOSÉ DO RIO PRETO - SP

 VALOR RECEBIDO R\$ 26 A60,00 2021

 AUTENTICAÇÃO

 Autentico a presente cópia reprográ-

 fica extraída destas notas, a qual

 confere com o original do que dou fe.

 VALIDO SOMENTE COM O

 SELO DE AUTENTICAÇÃO

 2º TABELIÃO DE NOTAS

 Renan Brito de Paula

 Escrevente Autorizado

 São José do Rio Preto-SP

DALEM Auditoria e Consultoria Contábil

Análise das Demonstrações Contábeis

OFFMANNLAB PRODUTOS PARA LABORATORIO EIRELI
 Período: 01/2020 a 12/2020

CNPJ: 25.371.614/0001-00

Participação de credores

PC =	Fornecedores	108.733,46	PC =	0,14
	Ativo Circulante	779.705,88		

Índice de estrutura do passivo

Variação de recursos próprios

VRP =	Patrimônio Líquido atual	305.524,71	VRP =	2,33
	Patrimônio Líquido anterior	130.903,88		

Índice de débito

ID =	Passivo circulante + ELP	530.394,81	ID =	0,63
	Ativo	835.919,52		

Índice de participação do ELP

PELP =	Patrimônio Líquido	305.524,71	PELP =	0,81
	Exigível a longo prazo	377.437,75		

Índice de participação de exigível total

PET =	Patrimônio Líquido	305.524,71	PET =	2,00
	Passivo circulante	152.957,06		

Índice de participação do passivo

PP =	Patrimônio Líquido	305.524,71	PP =	0,37
	Passivo	835.919,52		

Índice de liquidez

Liquidez geral

LG =	Ativo Circulante + Realizável a longo prazo	779.705,88	LG =	1,47
	Passivo circulante + Exigível a longo prazo	530.394,81		

Liquidez imediata

LI =	Disponibilidades	54.433,88	LI =	0,36
	Passivo circulante	152.957,06		

Liquidez Seca

LS =	Ativo circulante - Estoques	779.705,88	LS =	5,10
	Passivo Circulante	152.957,06		

Liquidez Corrente

LC =	Ativo Circulante	779.705,88	LC =	5,10
	Passivo Circulante	152.957,06		

Índice de rentabilidade

VALOR RECEBIDO R\$ 26 AGO. 2021
 AUTENTICAÇÃO
 Autêntico a presente cópia reprográ-
 fica extraída destas notas, a qual
 confere com o original do que dou fé.
 VALIDO SOMENTE COM O
 SELLO DE AUTENTICIDADE

DALEM Auditoria e Consultoria Contábil

2.º TABELÃO DE NOTAS
 Renan Brito de Paula
 Escrevente Autorizado
 São José do Rio Preto-SP

Análise das Demonstrações Contábeis

OFFMANNLAB PRODUTOS PARA LABORATORIO EIRELI
 Período: 01/2020 a 12/2020

CNPJ: 25.371.614/0001-00

Índice de giro do ativo

IGA =	Receita de venda	4.126.035,84	IGA =	4,94
	Ativo	835.919,52		

Margem operacional

MO =	Lucro / Prejuízo operacional	194.029,10	MO =	0,05
	Receitas	4.126.035,84		

Rentabilidade do ativo

RA =	Lucro / Prejuízo do exercício	88.636,70	RA =	0,11
	Ativo	835.919,52		

Rentabilidade do patrimônio líquido

RPL =	Lucro / Prejuízo do exercício	88.636,70	RPL =	0,29
	Patrimônio líquido	305.524,71		

Índice receita sobre despesas

IRD =	Receitas	4.126.035,84	IRD =	4,43
	Despesas	931.984,86		

EBITDA - Lucro antes de Juros, Impostos, Depreciação e Amortizações

EBITDA =	Lucro / Prejuízo operacional + Amortização + Depreciação	194.029,10 + 0,00 + 0,00	EBITDA =	194.029,10
----------	--	--------------------------	----------	------------

IV - Capital de giro

Volume dos recursos aplicados a curto prazo

VRACP =	Capital de giro	54.433,88	VRACP =	0,07
	Ativo circulante	779.705,88		

Liquidez dos recursos próprios

LRP =	Capital de Giro	54.433,88	LRP =	0,18
	Patrimônio Líquido	305.524,71		

V - Índices de Atividade

Prazo médio de estocagem

PME =	Estoque	0,00	x 365 PME =	0,00
	CMV	3.001.785,15		

Prazo médio de recebimento

PMR =	Títulos a Receber	56.213,64	x 365 PMR =	5,00
	Receita operacional líquida	4.126.035,84		



2.º TABELÃO DE NOTAS
 Renan Brito de Paula
 Escritor Autorizado
 São José do Rio Preto-SP

Análise das Demonstrações Contábeis

OFFMANNLAB PRODUTOS PARA LABORATORIO EIRELI
 Período: 01/2020 a 12/2020

CNPJ: 25.371.814/0001-00

Para médio de pagamento

PMP =	Fornecedores	x 365	PMP =	108.733,48	x 365	PMP =	13,00
	CMV			3.001.785,15			

Ciclo Financeiro

CF =	PME + PMR - PMP	CF =	0,00 + 5,00 - 13,00	CF =	(8,00)
------	-----------------	------	---------------------	------	--------

Ciclo Operacional

CO =	PME + PMR	CO =	0,00 + 5,00	CO =	5,00
------	-----------	------	-------------	------	------

Cedral, 22 de julho de 2021.

Diretor
LUIZ GUARACY ALVES
 CPF: 403.660.538-09

Contador
Leonardo José Noal Mateus
 CT CRC: SP-265367/O-0

2º TABELIÃO DE NOTAS
 SELO CAUS JÚNIOR - TABELIÃO
 DE SÃO PAULO, 3229-TEL. (17) 3252-4214
 SÃO JOSÉ DO RIO PRETO - SP

123885
 AUTENTICAÇÃO
 AU0997AE0588152

26 ABO. 2021

Esc: _____
 AUTENTICAÇÃO

Autenticar a presente cópia reprográ-
 fica extraída nestas notas, a qual
 confere com o original do que dou fé.

VALOR RECEBIDO

VALIDO SOMENTE COM O
 SELO DE AUTENTICIDADE

2.º TABELIÃO DE NOTAS
Renan Brito de Paula
 Escrevente Autorizado
 São José do Rio Preto-SP

TERMO DE ENCERRAMENTO

f

DIÁRIO GERAL

N. de Ordem : 5

O presente Livro Diário Geral possui 355 páginas numeradas do nº 1 ao nº 355 e serviu para a escrituração do período de 01/01/2020 a 31/12/2020 da sociedade empresária HOFFMANNLAB PRODUTOS PARA LABORATORIO EIRELI.

Cedral, 31 de dezembro de 2020.

Luiz Guaracy Alves
Diretor
LUIZ GUARACY ALVES
RG:472125254 - CPF:403.660.538-09

Leonardo José Noal Mateus
Contador
Leonardo José Noal Mateus
CT CRC: SP-265367/O-0 - CPF:354.295.958-88

OPREAL DE REGISTRO CIVIL DAS PESSOAS NATURAIS E DE INTERDIÇÃO E TUTELAS DO 1º SUPLENTE DE OFÍCIO DE SÃO JOSÉ DO RIO PRETO - SP
Rua Thalesim, 2206 - CEP: 13214-030 - Fone: (17) 3214-8330

AUTENTICADO

No termo de abertura consta a finalidade do presente livro.

São José do Rio Preto, 23 de agosto de 2021

REGISTRO CIVIL DO 1º SUP. DE S. J. RIO PRETO - SP
David Yaruaji Valença
Oficial

Isabela Espinola Lujan
Escritor Autorizada

AUTENTICAÇÃO
129885
A009974AE0580153

2º TABELÃO DE NOTAS
CELIO CAUS JUNIOR - TABELÃO
R. VOL. DE SÃO PAULO, 5229 TEL. (17) 3252-4111
SÃO JOSÉ DO RIO PRETO - SP

26 AGO. 2021

VALOR RECEBIDO
Esc.:
AUTENTICAÇÃO
Autentico a presente cópia reprográ-
fica extruídas nestas notas, a qual
confere com o original do que dou fé.
VALIDO SOMENTE COM O
SELO DE AUTENTICIDADE

2º TABELÃO DE NOTAS
Renan Brito de Paula
Escritor Autorizado
São José do Rio Preto-SP

CONSELHO REGIONAL DE CONTABILIDADE DO ESTADO DE SÃO PAULO**CERTIDÃO DE REGULARIDADE PROFISSIONAL**

O **CONSELHO REGIONAL DE CONTABILIDADE DO ESTADO DE SÃO PAULO** CERTIFICA que o profissional identificado no presente documento encontra-se em situação REGULAR neste Regional, apto ao exercício da atividade contábil nesta data, de acordo com as suas prerrogativas profissionais, conforme estabelecido no art. 25 e 26 do Decreto-Lei n.º 9.295/46.

Informamos que a presente certidão não quita nem invalida quaisquer débitos ou infrações que, posteriormente, venham a ser apurados contra o titular deste registro, bem como não atesta a regularidade dos trabalhos técnicos elaborados pelo profissional da Contabilidade.

	CONSELHO REGIONAL DE CONTABILIDADE DO ESTADO DE SÃO PAULO		
	Certidão nº: 2021/078431		
	Nome: LEONARDO JOSE NOAL MATEUS		
	Registro: SP-265367/O-0	Categoria: CONTADOR	CPF/CNPJ: 354.295.958-88
	Validade: 24/11/2021		
	Finalidade: Licitações e Concorrência		

Confirme a veracidade deste documento no site www.crcsp.org.br, acessando a opção Consulta de Veracidade -> Certidões, mediante o número de controle a seguir:

Controle: 5156.7520.8625.7585



f

TERMO DE ABERTURA

DIÁRIO GERAL

N. de Ordem : 5

TABELIÃO DE NOTAS
Renovar Brito de Paula
Escritor Autorizado
São José do Rio Preto-SP

TABELIÃO DE NOTAS
CÉLIO CAUS JUNIOR - TABELIÃO
VOL. DE SÃO PAULO: 3229-TEL: (17) 3232-4211
SÃO JOSÉ DO RIO PRETO - SP

26 A609 2021

AUTENTICAÇÃO

Atenção: a presente cópia reprográ-
fica extrai-se destas notas, a qual
confere com o original do que dou fé.

VALIDO SOMENTE COM O
SELO DE AUTENTICAÇÃO

O presente Livro Diário Geral possui 355 páginas numeradas do nº 1 ao nº 355 e servirá para a escrituração dos lançamentos próprios da empresa individual de responsabilidade limitada abaixo identificada:

Nome empresarial: HOFFMANNLAB PRODUTOS PARA LABORATORIO EIRELI

Município: Cedral

Registro na Junta Comercial do Estado de São Paulo Nire: 3560148517-2

Data do arquivamento dos atos constitutivos: 04/08/2016

CNPJ: 25.371.614/0001-00

Cedral, 01 de janeiro de 2020.

Luiz Guaracy Alves

Diretor
LUIZ GUARACY ALVES
RG:472123254 - CPF:403.660.538-09

Leonardo José Noal Mateus

Contador
Leonardo José Noal Mateus
CT CRC: SP-265367/O-0 - CPF:354.295.958-88

REGISTRO CIVIL DO 1º SUBDISTRITO DE SÃO JOSÉ DO RIO PRETO-SP
David Yamaji Valença
Oficial

OFICIAL DE REGISTRO CIVIL DAS PESSOAS NATURAIS E DE INTERDIÇÕES E TUTELAS DO 1º SUBDISTRITO DE SÃO JOSÉ DO RIO PRETO-SP
Rua Zelandina, 339 - CEP 15015-010 - Fone: (17) 3214-6330
AUTENTICAÇÃO
O presente livro possui 355 folhas eletronicamente numeradas e contém a rubrica de meu uso, cuja finalidade consta em seu termo de abertura e o respectivo termo de encerramento na última folha. Registro n. 2704/2021
São José do Rio Preto, 23 de agosto de 2021

Autorizado a registrar livros mercantis nos termos do Decreto Lei nº 486 de 03/03/1969 Regulamentado pelo Decreto federal nº 64.567 de 22/05/1969 disciplinado no Cap. XVII, seção VIII das Normas de Serviço da Corregedoria Geral da Justiça do Estado de São Paulo

Isabela Espinola Lujan
Isabela Espinola Lujan
Escritor Autorizada

Balancete de Verificação

Conta Contábil	Descrição da Conta	Saldo Anterior	Débito	Crédito	Saldo Atual
ATIVO		486.047,49D	13.765.549,70	13.415.677,67	835.919,52 D
ATIVO CIRCULANTE		486.047,49D	13.765.549,70	13.415.677,67	835.919,52 D
ATIVO DISPONIVEL		386.685,19D	9.389.222,01	8.996.201,32	779.705,88 D
CAIXA	2.º TABELIÃO DE NOTAS Renan Brito de Paula Escritoriente Autorizado São José do Rio Preto-SP	379.799,18D	675.249,46	1.000.614,76	54.433,88 D
Caixa	AUTENTICACAO A10997AE0588138	379.799,18D	675.249,46	1.000.614,76	54.433,88 D
BANCOS CONTA MOVIMENTO		0,00D	6.279.898,94	6.279.898,94	0,00D
Banco do Brasil Ag 6760-1 CC 8362-3		0,00D	6.279.898,94	6.279.898,94	0,00D
Aplicação Financeira	2.º TABELIÃO DE NOTAS CELIO CAUS JORNAL TABE... R. VOL DE SÃO PAULO, 115-11 SÃO JOSÉ DO RIO PRETO - SP	6.886,01D	2.434.073,61	1.715.687,62	725.272,00 D
BB RF CP Automatico		6.886,01D	2.434.073,61	1.715.687,62	725.272,00 D
CREDITOS A RECEBER	26 AGO, 2020	99.362,30D	4.376.327,69	4.419.476,35	56.213,64 D
CLIENTES		99.362,30D	4.376.327,69	4.419.476,35	56.213,64 D
Clientes a Receber	AUTENTICACAO VALIDO SOMENTE COM O SELO DE AUTENTICIDADE	99.362,30D	4.376.327,69	4.419.476,35	56.213,64 D
PASSIVO		486.047,49C	8.147.902,45	8.497.774,48	835.919,52 C
PASSIVO CIRCULANTE		333.426,12C	3.926.226,59	3.745.757,53	152.957,06 C
OBRIGACAO A CURTO PRAZO		333.426,12C	3.926.226,59	3.745.757,53	152.957,06 C
FORNECEDORES		180.323,55C	3.092.251,61	3.020.661,52	108.733,46 C
A HIDRAULICA RIOPRETENSE COMERCIAL		387,74C	3.969,11	3.581,37	0,00 C
ADDA SOUTH AMERICA CORPORATION LTDA		892,50C	5.385,23	5.109,69	616,96 C
ALESSANDRO MARQUES ITAPETININGA ME		60,00C	60,00	0,00	0,00 C
ALLCAB FIOS E CABOS ELETRICOS LT		0,00C	432,00	432,00	0,00 C
ALLIANCE SOLUÇÕES INDUSTRIAIS E		0,00C	12.592,00	13.000,00	408,00 C
ALPHAFONTES TRANSFORMAÇÕES E CIA		0,00C	3.500,00	3.866,60	366,60 C
ALUMIPLAC INDUSTRIA E COMERCIO LTDA		926,00C	12.032,00	11.863,55	757,55 C
ANODONT COMERCIO EE ANODIZACAO DE		0,00C	6.726,74	7.015,21	288,47 C
ANTONIO L FERREIRA S A COMERCIAL E		0,00C	3.719,48	4.249,00	529,52 C
BECA RI COMERCIAL DE PROC E EQUIP P		0,00C	502,00	502,00	0,00 C
BENITEZ E RAMOS COM E PARAFUSOS		7.000,00C	4.709,28	123,70	2.414,42 C
BORRACHAS E PLASTICOS MG SILVER IND COM		0,00C	11.390,00	11.390,00	0,00 C
BORVEDA INDUSTRIA E COMERCIO DE		255,00C	960,00	705,00	0,00 C
BRASPRESS TRANSPORTES URGENTES LTDA		1.428,58C	1.541,33	1.168,30	1.055,55 C
BRASPRESS TRANSPORTES URGENTES LTDA		0,00C	4.029,16	4.673,96	644,80 C
CAMREY MAQUINAS E EQUIPAMENTOS		0,00C	75,00	75,00	0,00 C
CAPRICORN TECHNOLOGIES DO BRASIL LTDA		0,00C	137.310,01	138.750,00	1.439,99 C
CENTRAL DE ARTIGOS P LABORATORIOS		0,00C	428,00	428,00	0,00 C
CEPRONN COMERCIO DE MOLAS LTDA		0,00C	651,60	651,60	0,00 C
CICLOMADE INDUSTRIA E COMERCIO DE		3.500,00C	5.300,00	1.800,00	1.989,86 C
Cirex Com Serv Prod Elet Eireli - Me		0,00C	5.928,14	7.918,00	0,00 C
COMERCIAL ANGELICO - EIRELI		173,56C	173,56	0,00	0,00 C
COPPERMETAL COMERCIO DE ACOS E METAIS		0,00C	3.458,00	3.458,00	0,00 C
CRM MULTIELETRICA MAT ELET LTDA		0,00C	122,00	122,00	0,00 C
CRV INDUSTRIAL PARAFUSOS LTDA		181,52C	1.225,09	1.043,57	2.416,00 C
DALEM Auditoria e Consultoria Contábil		4.664,00C	9.732,00	7.484,00	0,00 C
DALL'ANESE COM E MAN DE PARAF LTDA		0,00C	511,71	511,71	243,44 C
DEACO COMERCIAL DE FERRO E ACO LTDA		0,00C	18.912,56	19.156,00	0,00 C
DIAGNOSTICA INDUSTRIA E COMERCIO LTDA		0,00C	199,50	199,50	0,00 C
DIGICOMP ELETRONICA LTDA		0,00C	1.729,40	1.729,40	0,00 C

Balancete de Verificação

Conta Contábil	Descrição da Conta	Saldo Anterior	Débito	Crédito	Saldo Atual
01.001.0100	DV TEC ELETROELETRONICA LTDA	340,09C			
01.001.0010	DV TECNOLOGIA OPTO ELETRONICA LTDA.	0,00C	1.692,85	1.352,76	0,00C
01.001.0069	EDNA AIORFE FUCHS ME	100,00C	2.458,19	2.458,19	0,00C
01.001.0070	EMBALAGENS RIO PRETO LTDA	135,91C	100,00	0,00	0,00C
01.001.0129	ENCOMENDAS RIBEIRÃO PRETO	68,00C	135,91	0,00	0,00C
01.001.0140	ENGETECH COMERCIO DE FIOS E CABOS	260,00C	842,00	774,00	0,00C
01.001.0196	ENGREFER C. C. R. EIRELI	0,00C	1.843,00	3.685,25	2.102,25C
01.001.0177	EQUILIBRIUM DIST DE MEDICAMENTOS	36.498,72C	834,21	834,21	0,00C
01.001.0212	EQUIPOMED COMERCIO E SERVIÇO LTDA	0,00C	1.542.655,97	1.519.950,00	13.792,75C
01.001.0079	ERA EQUIPAMENTOS LTDA ME	140,00C	420,00	420,00	0,00C
01.001.0187	FABIO MUDOLON CUBO ME	0,00C	140,00	0,00	0,00C
01.001.0026	FILCRILL COMP. ELETR. IMP. E EXP. LTDA	0,00C	237,15	237,15	0,00C
01.001.0166	FRANCIELE CAVALCANTE ME	0,00C	4.361,81	4.611,35	249,54C
01.001.0150	FS TRANSPORTES EIRELI	234,53C	14.883,31	14.883,31	0,00C
01.001.0204	GENOLAB LABORATORIO DE ANALISES	0,00C	234,53	0,00	0,00C
01.001.0086	GLOBAL TRADE TECHNOLOGY	3.020,49C	1.450,00	1.450,00	0,00C
01.001.0182	GRUPO GONÇALVES DIAS	0,00C	4.620,49	1.600,00	0,00C
01.001.0165	HELLERMANNTYTON LTDA	0,00C	3.950,75	3.950,75	0,00C
01.001.0190	HENRIQUE TOMMASI NETTO ANALISES	0,00C	592,17	592,17	0,00C
01.001.0057	HERCULES MOTORES ELETRICOS LTDA	30.318,00C	180,00	180,00	0,00C
01.001.0211	HEXIX CIENTIFICA LTDA	0,00C	167.410,23	140.979,48	3.887,25C
01.001.0195	IMPORTADORA DE ROLAMENTOS RADIAL	0,00C	591,26	591,26	0,00C
01.001.0034	IND DE AMORTECEDORES DE VIBRACAO	1.567,50C	2.833,33	3.158,40	325,07C
01.001.0161	INDUFIZ IND E COM LTDA	0,00C	18.829,16	17.897,00	635,34C
01.001.0050	IRMÃOS GALEAZI LTDA	0,00C	440,00	646,17	206,17C
01.001.0093	ISOPLAST ISOLANTES E PLASTICOS	0,00C	19.317,36	20.075,12	757,76C
01.001.0031	JATI SERVICOS COM E IMP DE ACOS LTDA	764,49C	360,00	360,00	0,00C
01.001.0012	JBM INDUSTRIA E COMERCIO DE MOLAS	396,00C	4.381,30	4.375,12	758,31C
01.001.0124	JF MEDEIROS & CIA LTDA	0,00C	396,00	0,00	0,00C
01.001.0170	JOAO BRAMBATI & CIA LTDA	0,00C	212,96	212,96	0,00C
01.001.0185	JOINING COMERCIO ELETRO ELETRONICOS	0,00C	2.635,00	2.635,00	0,00C
01.001.0189	JOMAFI COMERCIO LTDA	0,00C	0,00	1.059,45	1.059,45C
01.001.0119	JULIANA FARIA CARDOZO EIRELI	0,00C	143,20	143,20	0,00C
01.001.0042	Kalunga Comercio e Industria Grafica Ltd	0,00C	471,80	1.212,40	740,60C
01.001.0203	LABMAR LABORATORIO MEDICO DE	0,00C	113,26	113,26	0,00C
01.001.0074	LABOR IMPORT COMERCIAL IMPORTADORA	347,87C	0,00	2.900,00	2.900,00C
01.001.0164	LABORATORIO DE ANALISES CLINICAS	0,00C	347,87	0,00	0,00C
01.001.0218	LABORATORIO OLIVEIRA & CARDOSO LTDA	0,00C	0,00	1.461,08	1.461,08C
01.001.0132	LAGO SUL TRANSPORTES E LOCAÇÃO LTDA	0,00C	1.700,00	2.972,00	1.272,00C
01.001.0038	LECOMP COMERCIAL DE COMPONENTES	89,97C	559,90	559,90	0,00C
01.001.0188	LEONARDO FABRICIO DE OLIVEIRA	0,00C	3.936,22	3.846,25	0,00C
01.001.0155	LEVAREX ENCOMENDAS E SERVIÇOS	25,00C	1.572,66	1.928,51	355,85C
01.001.0130	LJ TRANSP ROD PRES PRUDENTE EIRELI ME	0,00C	127,00	102,00	0,00C
01.001.0068	LUB CLEAR COMERCIA LTDA - EPP	0,00C	108,82	108,82	0,00C
01.001.0206	LUKMA COMERCIO DE ELETRO ELETRO IMP.	0,00C	970,00	970,00	0,00C
01.001.0136	LUMAVI RIO PRETO IND. COM. LUM EIRELI	0,00C	593,49	593,49	0,00C
01.001.0141	M L DE FREITAS EMBALAGENS	0,00C	12.500,34	12.767,00	266,66C
01.001.0089	M. S. PERAL EMBALAGENS ME	0,00C	6.711,65	6.711,65	0,00C
01.001.0148	MACFRIG IND DE MAQUINAS E	0,00C	24,00	24,00	0,00C
01.001.0174	MAMUTE ELETRONICA LTDA	0,00C	16.186,34	16.710,40	524,06C
01.001.0194	MATSUYAMA COM E REPRESENTAÇÕES LTDA	0,00C	92,79	92,79	0,00C
			66.372,00	66.372,00	323,00C

[Handwritten signature]

LEM Auditoria e Consultoria Contábil
 Rua Querque Pessoa 390 - São José do Rio Preto - SP - 15014-440 - Fone: (17) 30216266

TABELAÇÃO DE NOTAS
 Kenan Brito de Paula
 Escritor Autorizado
 São José do Rio Preto-SP

TABELAÇÃO DE NOTAS
 CÉLIO CRUZ JUNIOR - TABELAÇÃO DE NOTAS
 R VOL. DE SÃO PAULO, 3229 TEL (17) 32424242
 SÃO JOSÉ DO RIO PRETO - SP

26 APO 2021

AUTENTICAÇÃO
 Digitalizado com CamScanner
 VÁLIDO SOMENTE COM SELO DE AUTENTICAÇÃO



Balancete de Verificação

Conta Contábil	Descrição da Conta	Saldo Anterior	Débito	Crédito	Saldo Atual
	VISOMES PLUS IND E COM EQUIPAMENTOS	265,40C	265,40	0,00	0,00 C
01.01.0156	W.C. REGATIERI ME	0,00C	0,00	593,00	593,00 C
01.01.0210	WALDECIR GARCIA PRODUÇÕES GRAFICAS	0,00C	1.332,50	1.332,50	0,00 C
01.01.0219	WALMAR FITAS COM. DISTRIBUIÇÕES LTDA	0,00C	240,00	240,00	0,00 C
01.01.0135					
	OBRIGAÇÕES TRABALHISTAS	39.250,23C	317.316,02	304.672,32	26.606,53 C
04.04.004	Décimo Terceiro Salário a Pagar	0,00C	17.498,00	17.498,00	0,00 C
04.04.0003	Férias a Pagar	0,00C	22.368,59	22.368,59	0,00 C
04.04.0004	Ordenações e Salários a Pagar	39.250,23C	275.676,10	263.032,40	26.606,53 C
04.04.0001	Rescisões a Pagar	0,00C	1.773,33	1.773,33	0,00 C
04.04.0002					
	ENCARGOS SOCIAIS A PAGAR	14.988,69C	44.452,97	40.003,31	10.539,03 C
05.05.005	FUNTS a recolher	12.448,31C	23.070,03	19.432,79	8.811,07 C
05.05.0002	GRRF a Recolher	0,00C	760,00	760,00	0,00 C
05.05.0004	INSS a recolher	2.540,38C	20.622,94	19.810,52	1.727,96 C
05.05.0001					
	OBRIGAÇÕES TRIBUTÁRIAS	97.363,65C	451.705,99	359.420,38	5.078,04 C
06.06.006	Simplex Nacional a recolher	97.363,65C	451.705,99	359.420,38	5.078,04 C
06.06.0008					
	OUTRAS CONTAS A PAGAR	1.500,00C	20.500,00	21.000,00	2.000,00 C
08.08.008	Aluguéis a Pagar	1.500,00C	20.500,00	21.000,00	2.000,00 C
08.08.0002					
	PASSIVO NÃO CIRCULANTE	21.717,49C	63.655,01	419.375,27	377.437,75 C
	PASSIVO NÃO CIRCULANTE	21.717,49C	63.655,01	419.375,27	377.437,75 C
	PARCELAMENTO TRIBUTÁRIO	21.717,49C	63.655,01	419.375,27	377.437,75 C
02.02.002	Parcelamento INSS	2.625,47C	2.625,47	0,00	0,00 C
02.02.0001	Parcelamento Simplex Nacional	19.092,02C	19.092,02	0,00	0,00 C
02.02.0004	Parcelamento Simplex Nacional n° 3 - 60x	0,00C	41.937,52	419.375,27	377.437,75 C
	PATRIMONIO LIQUIDO	130.903,88C	17.645,00	192.265,83	305.524,71 C
	CAPITAL SOCIAL	130.903,88C	17.645,00	192.265,83	305.524,71 C
00.00.000	Capital Subscrito	88.000,00C	0,00	0,00	88.000,00 C
00.01.0001	Capital Social Integralizado	88.000,00C	0,00	0,00	88.000,00 C
	RESULTADO DO EXERCÍCIO	90.399,97C	0,00	192.265,83	282.665,80 C
00.00.0001	Lucro do Exercício	194.029,10C	0,00	192.265,83	386.294,93 C
00.00.0002	Prejuízo do Exercício	103.629,13D	0,00	0,00	103.629,13 D
	LUCROS DISTRIBUIDOS	47.496,09D	17.645,00	0,00	65.141,09 D
00.01.0001	Distribuição de Lucro	47.496,09D	17.645,00	0,00	65.141,09 D
	CONTA DE ENCERRAMENTO	0,00C	4.140.375,85	4.140.375,85	0,00 C
01.01.001	CONTA DE ENCERRAMENTO	0,00C	4.140.375,85	4.140.375,85	0,00 C
01.01.001	CONTA DE ENCERRAMENTO	0,00C	4.140.375,85	4.140.375,85	0,00 C
01.01.001	CONTA DE ENCERRAMENTO	0,00C	4.140.375,85	4.140.375,85	0,00 C
	Conta de Encerramento				
	RECEITA	0,00C	4.126.035,84	4.126.035,84	0,00 C
	VENDA DE PRODUTOS INDUSTRIALIZADS	0,00C	4.126.035,84	4.126.035,84	0,00 C
	VENDA DE PRODUTOS	0,00C	4.126.035,84	4.126.035,84	0,00 C

2.º TABELÃO DE NOTAS
 Renan Brito de Paula
 Escritor Autorizado
 São José do Rio Preto-SP



2.º TABELÃO DE NOTAS
 CÉLIO
 R. VOL DE SÃO JOSÉ DO RIO PRETO - SP
 171/3232-42H

26 AGO 2021
 RECEBIDO R\$
 Esc.

AUTENTICAÇÃO
 Válida somente com o selo de autenticação
 Válida somente com o selo de autenticação

Balancete de Verificação

Conta Contábil	Descrição da Conta	Saldo Anterior	Débito	Crédito	Saldo Atual
	VENDA DE PRODUTOS	0,00C			
01.001.0001	Venda de Produtos Industrializado	0,00C	4.126.035,84	4.126.035,84	0,00C
	CUSTO	0,00D			
	CUSTOS DOS PRODUTOS VENDIDOS	0,00D	3.001.785,15	3.001.785,15	0,00D
	CUSTOS DOS PRODUTOS VENDIDOS	0,00D	3.001.785,15	3.001.785,15	0,00D
	CUSTOS DOS PRODUTOS VENDIDOS	0,00D	3.001.785,15	3.001.785,15	0,00D
	Compras p/Industrialização	0,00D	3.001.785,15	3.001.785,15	0,00D
	DESPESA	0,00D			
	DESPESAS OPERACIONAIS	0,00D	969.466,68	969.466,68	0,00D
	DESPESAS OPERACIONAIS	0,00D	969.466,68	969.466,68	0,00D
	DESPESAS TRABALHISTAS	0,00D	584.353,06	584.353,06	0,00D
	Decimo Terceiro Salario	0,00D	305.539,19	305.539,19	0,00D
	Férias	0,00D	34.796,00	34.796,00	0,00D
	Gratificação Funcionários	0,00D	22.901,92	22.901,92	0,00D
	Ordenados e Salários	0,00D	7.502,29	7.502,29	0,00D
	Ordenados e Salários	0,00D	240.338,98	240.338,98	0,00D
	ENCARGOS SOCIAIS	0,00D	20.592,79	20.592,79	0,00D
	FGTS - Salários	0,00D	19.432,79	19.432,79	0,00D
	GRRF	0,00D	760,00	760,00	0,00D
	INSS - Salários	0,00D	400,00	400,00	0,00D
	DESPESAS ADMINISTRATIVAS E	0,00D	254.674,52	254.674,52	0,00D
	Água e Esgoto	0,00D	1.247,93	1.247,93	0,00D
	Aluguel	0,00D	21.000,00	21.000,00	0,00D
	Despesa com Combustível	0,00D	12.235,48	12.235,48	0,00D
	Despesa com Correio	0,00D	3.850,00	3.850,00	0,00D
	Despesa com Transporte de Mercadorias	0,00D	41.772,80	41.772,80	0,00D
	Despesas com Cartório	0,00D	3.722,90	3.722,90	0,00D
	Energia Elétrica	0,00D	17.101,48	17.101,48	0,00D
	Exame Admissional	0,00D	776,00	776,00	0,00D
	Honorário Contábil	0,00D	7.484,00	7.484,00	0,00D
	Internet	0,00D	6.039,02	6.039,02	0,00D
	Material de Escritório	0,00D	1.276,88	1.276,88	0,00D
	Prefeitura	0,00D	5.864,00	5.864,00	0,00D
	Serviços de Terceiros	0,00D	107.881,17	107.881,17	0,00D
	Sistema Notas	0,00D	11.150,67	11.150,67	0,00D
	Telefone	0,00D	13.156,99	13.156,99	0,00D
	Vale Transporte	0,00D	115,20	115,20	0,00D
	DESPESAS GERAIS	0,00D	3.546,56	3.546,56	0,00D
	Despesa com Limpeza	0,00D	1.316,02	1.316,02	0,00D
	Despesas Alimentação	0,00D	2.230,54	2.230,54	0,00D
	DESPESAS OPERACIONAIS FINANCEIRAS	0,00D	25.655,16	25.655,16	0,00D
	DESPESAS FINANCEIRAS	0,00D	25.655,16	25.655,16	0,00D
	Juros Passivos	0,00D	14.283,80	14.283,80	0,00D
	Tarifa Bancária	0,00D	11.371,36	11.371,36	0,00D

2º TABELIÃO DE NOTAS
 Renan Brito de Paula
 Escritor Autorizado
 São José do Rio Preto-SP



2º TABELIÃO
 CÉLIO CAUS JÚNIOR TABELIÃO
 R. VOL. DE SÃO PAULO, 3229-TEL. (17) 3252-4211
 SÃO JOSÉ DO RIO PRETO - SP

26 AGO 2021

VALOR RECEBIDO R\$

Autentico a presenca copia reprográ-
 fica estruadas nestas notas, a qual
 confere com o original do que dou fe.

VALIDO SOMENTE COM O
 SELO DE AUTENTICIDADE

Balancete de Verificação

Conta Contábil	Descrição da Conta	Saldo Anterior	Débito	Crédito	Saldo Atual
	DESPESAS OPERACIONAIS TRIBUTARIAS	0,00D	359.458,46	359.458,46	0,00D
	IMPOSTOS, TAXAS E CONTRIBUIÇÕES	0,00D	359.458,46	359.458,46	0,00D
1.1.1.1.001	ICMS Diferencial de Alíquota	0,00D	38,08	38,08	0,00D
1.1.1.1.0070	Simplex Nacional - DAS	0,00D	359.420,38	359.420,38	0,00D
		486.047,49 D	13.765.549,70	13.415.677,67	835.919,52 D
ATIVO		486.047,49 C	8.147.902,45	8.497.774,48	835.919,52 C
PASSIVO		0,00 C	4.126.035,84	4.126.035,84	0,00 C
RECEITA		0,00 D	3.001.785,15	3.001.785,15	0,00 D
CUSTO		0,00 D	969.466,68	969.466,68	0,00 D
DESPESA		0,00 D	0,00	0,00	0,00 D
RESULTADO					0,00
RESULTADO					0,00

Ótima, 31 de dezembro de 2020.

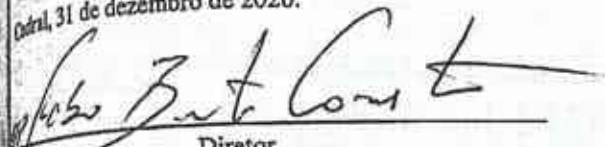
 Diretor
 LUIZ GUARACY ALVES
 CPF: 403.660.538-09

 Contador
 Leonardo José Nogueira Mateus
 CPF-CRC: SP-26536710-0

2.º TABELIÃO DE NOTAS
 Renan Brito de Paula
 Escrevente Autorizado
 São José do Rio Preto-SP

2.º TABELIÃO DE NOTAS
 DELIO CAUS JÚNIOR - TABELIÃO
 DE SÃO PAULO, 3229-TEL. (17) 3232-4211
 SÃO JOSÉ DO RIO PRETO - SP
 26 AGO 2021



VALOR RECEBIDO: R\$ _____
 AUTENTICAÇÃO
 Autêntico e presente: o(a) signatário(a) extraiu(a) desta cópia, a qual confere com o original do que desta forma se autenticou.
 VALIDO SOMENTE COM O SELO DE AUTENTICIDADE

Balanco Patrimonial

ATIVO	835.919,52
ATIVO CIRCULANTE	835.919,52
ATIVO DISPONIVEL	779.705,88
CAIXA	54.433,88
Caixa	54.433,88
Aplicação Financeira	725.272,00
BB RF CP Automatico	725.272,00
CREDITOS A RECEBER	56.213,64
CLIENTES	56.213,64
Clientes a Receber	56.213,64
PASSIVO	835.919,52
PASSIVO CIRCULANTE	152.957,06
OBRIGACÃO A CURTO PRAZO	152.957,06
FORNECEDORES	108.733,46
DALEM Auditoria e Consultoria Contábil	2.416,00
Cirex Com Serv Prod Elet Eirell - Me	1.989,86
FILCRILL COMP. ELETR. IMP. E EXP. LTDA	249,54
TELEFONICA BRASIL S/A	1.227,00
POWER CIRCUIT ELETRONICA LTDA EPP	298,77
JATI SERVICOS COM E IMP DE ACOS LTDA	758,31
MEGADEF COMPONENTES ELETRONICOS LTDA	586,78
IND DE AMORTECEDORES DE VIBRACAO VIBRA-S	635,34
BENITEZ E RAMOS COM E PARAFUSOS FERRAMEN	2.414,42
VICTOR VISION LTDA	15.051,95
RENA METALURGICA LTDA	1.303,72
IRMÃOS GALEAZI LTDA	757,76
DEACO COMERCIAL DE FERRO E ACO LTDA	243,44
ANTONIO L FERREIRA S A COMERCIAL E IMPOR	529,52
HERCULES MOTORES ELETRICOS LTDA	3.887,25
ADDA SOUTH AMERICA CORPORATION LTDA	616,96
TOTALITY COMERCIO TECNICO EM SEMICONDUCTO	7.514,18
VALMIR ANTONIO COMARELLA	139,58
VENDALAB PRODUTOS PARA LABORATORIOS EIRE	100,00
MELINOX COMERCIAL E IMPORTADORA LTDA	1.288,75
ALUMIPLAC INDUSTRIA E COMERCIO LTDA	757,55
JULIANA FARIA CARDOZO EIRELI	740,60
ANODONT COMERCIO EE ANODIZAÇÃO DE ALUMIN	288,47
VEKTRA COMERCIAL EIRELI	1.649,33
BRASPRESS TRANSPORTES URGENTES LTDA	1.055,55
VIAÇÃO MOTTA LTDA	303,15
BRASPRESS TRANSPORTES URGENTES LTDA	644,80
LUMAVI RIO PRETO IND. COM. LUM EIRELI	266,66
NOROESTE COM DE FERRO E ACO EIRELI	7.039,94
ENGETECH COMERCIO DE FIOS E CABOS	2.102,25
TAMAE TSURUDA SAITO	247,30
USINA IND. COM E IMPORTAÇÃO DE PRODUTOS	155,16
MACFRIG IND DE MAQUINAS E EQUIPAMENTOS	524,06
RADICI PLASTICS	899,38
PLASTWOOD INDUSTRIA E COMERCIO	1.346,20

2.º TABELIÃO DE NOTAS
 Renan Brito de Paula
 Escrevente Autorizado
 São José do Rio Preto-SP



TABELIÃO DE NOTAS
 RO CAUS JÚNIOR - TABELIÃO
 DE SÃO PAULO, 3229-TEL: (17) 3202-4211
 SÃO JOSÉ DO RIO PRETO - SP

26 AGO 2020

VALOR RECEBIDO R\$ 123885
 AUTENTICAÇÃO

AUTENTICAÇÃO
 Autentico a presente, após resguarda-
 rias extrairas, estas notas, a qual
 confere com o original do que dei fe.

VALIDO SOMENTE COM O
 SELLO DE AUTENTICIDADE

Balanco Patrimonial

STEELDEK ACO INOXIDAVEL LTDA	549,82
TRANSLIMA TRANSPORTES SAO JOSE DO RIO PR	744,79
INDUFIZ IND E COM LTDA	206,17
LABORATORIO DE ANALISES CLINICAS CINTRA	1.461,08
VIDA BIOTECNOLOGIA LTDA	12.168,20
TETRACOMP COMP ELETRONICOS LTDA	1.235,00
TIGGERCOMP COMERCIO DE COMPONENTES	53,03
EQUILIBRIUM DIST DE MEDICAMENTOS	13.792,75
ALPHAFONTES TRANSFORMAÇÕES E CIA	366,60
SHOCK METAIS NAO FERROSOS LTDA	328,24
JOINING COMERCIO ELETRO ELETRONICOS	1.059,45
LEONARDO FABRICIO DE OLIVEIRA	355,85
TRANSPORTES E LOGISTICA DIA E NOITE LTDA	61,77
MATSUYAMA COM E REPRESENTAÇÕES LTDA	323,00
IMPORTADORA DE ROLAMENTOS RADIAL	325,07
TESLA IND E COM DE METAIS LTDA	7.610,12
CAPRICORN TECHNOLOGIES DO BRASIL LTDA	1.439,99
LABMAR LABORATORIO MEDICO DE MARINGA	2.900,00
SAO JOSE LABORATORIO DE ANALISES CLINICA	1.450,00
W.C. REGATIERI ME	593,00
ALLIANCE SOLUÇÕES INDUSTRIAIS E COMERCIO	408,00
LABORATORIO OLIVEIRA & CARDOSO LTDA	1.272,00
OBRIGAÇÕES TRABALHISTAS	26.606,53
Ordenados e Salários a Pagar	26.606,53
ENCARGOS SOCIAIS A PAGAR	10.539,03
INSS a recolher	1.727,96
FGTS a recolher	8.811,07
OBRIGAÇÕES TRIBUTÁRIAS	5.078,04
Simples Nacional a recolher	5.078,04
OUTRAS CONTAS A PAGAR	2.000,00
Aluguéis a Pagar	2.000,00
PASSIVO NÃO CIRCULANTE	377.437,75
PASSIVO NÃO CIRCULANTE	377.437,75
PARCELAMENTO TRIBUTÁRIO	377.437,75
Parcelamento Simples Nacional nº 3 - 60x	377.437,75
PATRIMONIO LIQUIDO	305.524,71
CAPITAL SOCIAL	88.000,00
Capital Subscrito	88.000,00
Capital Social Integralizado	282.665,80
RESULTADO DO EXERCÍCIO	386.294,93
Lucro do Exercício	(103.629,13)
Prejuízo do Exercício	(65.141,09)
LUCROS DISTRIBUIDOS	(65.141,09)
Distribuição de Lucro	

2º TABELIÃO DE NOTAS
 Renan Brito de Paula
 Escrevente Autorizado
 São José do Rio Preto-SP



2º TABELIÃO DE NOTAS
 CELIO CAUS JUNIOR - TABELIÃO
 VOL. DE SÃO PAULO. 3229-TEL. (17) 232-4211
 SÃO JOSÉ DO RIO PRETO - SP
 26 AGO. 2020
 Esc: [Signature]
 AUTENTICAÇÃO
 Autentico a presente copia reprográ-
 fica extrairdas notas, a qual
 confere com o original do que dou fe.
 VALOR RECEBIDO R\$ []
 VALIDO SOMENTE COM O
 SELLO DE AUTENTICIDADE

Cedral, 31 de dezembro de 2020.

Reconhecemos a exatidão do presente Balanco Patrimonial, cujos valores do Ativo e Passivo mais Patrimônio Líquido importam em R\$ 805.919,52 (oitocentos e trinta e cinco mil, novecentos e dezanove Reais e cinquenta e dois Centavos)

Demonstração do Resultado do Exercício

Receitas Brutas		
Venda de Produtos Industrializado		4.126.035,84 C
	Total:	4.126.035,84 C
= Receita Líquida		4.126.035,84 C
Despesas		
Compras p/Industrialização		3.001.785,15 D
	Total:	3.001.785,15 D
= Lucro Bruto		1.124.250,69 C
Despesas Administrativas		
Ordenados e Salários		237.751,76 D
Decimo Terceiro Salário		34.796,00 D
Férias		16.746,33 D
Gratificação Funcionários		7.502,29 D
GRRF		760,00 D
Telefone		13.156,99 D
Energia Elétrica		17.101,48 D
Exame Admisional		776,00 D
Material de Escritório		1.276,88 D
Honorário Contábil		7.484,00 D
Internet		6.039,02 D
Água e Esgoto		1.247,93 D
Aluguel		21.000,00 D
Serviços de Terceiros		107.881,17 D
Vale Transporte		115,20 C
Prefeitura		5.864,00 D
Despesa com Combustível		12.235,48 D
Despesa com Correio		3.850,00 D
Despesas com Cartório		3.722,90 D
Sistema Notas		11.190,67 D
	Total:	510.227,70 D
Despesas Financeiras		
Juros Passivos		14.224,81 C
Tarifa Bancária		11.371,36 D
	Total:	2.853,45 C
Despesas Gerais		
Despesas Alimentação		2.230,54 D
Despesa com Limpeza		1.316,02 D
	Total:	3.546,56 D
Despesas Tributárias		
FGTS - Salários		19.432,79 D
INSS - Salários		400,00 D
ICMS Diferencial de Alíquota		38,08 D
	Total:	19.870,87 D
= Lucro Operacional		593.459,01 C
= Lucro Contábil Líquido antes da Contribuição Social		593.459,01 C
= Lucro Contábil Líquido antes do Imposto de Renda		593.459,01 C
= Lucro		593.459,01 C
= Lucro Líquido do Período		593.459,01 C



2º TABELIÃO DE NOTAS
 CÉLIO CAUS JÚNIOR - TABELIÃO
 R. VOL DE SÃO PAULO, 3229-JEL (17) 3232-4211
 SÃO JOSÉ DO RIO PRETO - SP

26 ABR. 2021

VALOR RECEBIDO R\$

AUTENTICAÇÃO

Autentico a presente cópia reproduzida extraída destas notas, a qual confere cópia original do que dou f.

VALIDO SOMENTE COM O SELO DE AUTENTICIDADE

2º TABELIÃO DE NOTAS
 Renan Brito de Paula
 Escrevente Autorizado
 São José do Rio Preto-SP

Cedral, 31 de dezembro de 2020.

Demonstração do Resultado do Exercício

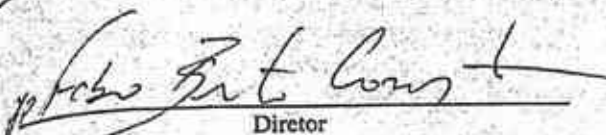
Diretor
LUIZ GUARACY ALVES
CPF: 403.660.538-09

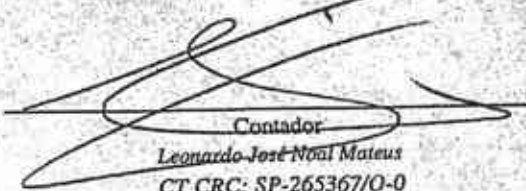
Contador
Leonardo José Nôai Mateus
CT CRC: SP-265367/O-0

2º TABELIÃO DE NOTAS
CÉLIO CAUS JUNIOR - TABELIÃO
R. VOL. DE SÃO PAULO, 323 - TEL. (17) 3232-4211
SÃO JOSÉ DO RIO PRETO - SP



26 AGO. 2021
Autenticar a presente cópia reprográ-
fica extraída nestas notas, a qual
confere como original do que dou fe.
SELO DE AUTENTICAÇÃO

2º TABELIÃO DE NOTAS
Renan Brito de Paula
Escrevente Autorizado
São José do Rio Preto-SP

Análise das Demonstrações Contábeis

OFFMANNLAB PRODUTOS PARA LABORATORIO EIRELI

CNPJ: 25.371.614/0001-00

Período: 01/2020 a 12/2020

Índices de estrutura de capitais

Grau de endividamento

GE	Capital de terceiros	530.394,81	GE	0,63
GE	Ativo total	835.919,52		

Solvência geral

SG	Ativo Total	835.919,52	SG	1,58
SG	Capital de terceiros	530.394,81		

Composição do endividamento

CE	Exigível a curto prazo	152.957,06	CE	0,28
CE	Capital de terceiros	530.394,81		

Garantia de capital de terceiros

GCT	Capital próprio	305.524,71	GCT	0,58
GCT	Capital de terceiros	530.394,81		

Imobilização de capital próprio

ICP	Ativo permanente	0,00	ICP	0,00
ICP	Capital próprio	305.524,71		

Grau de permanência do ativo

GPA	Ativo permanente	0,00	GPA	0,00
GPA	Investimento total	835.919,52		

Índice de Independência financeira

IIF	Patrimônio líquido	305.524,71	IIF	0,37
IIF	Ativo	835.919,52		

Índices de estrutura do ativo

PD	Disponível	54.433,88	PD	0,07
PD	Ativo Circulante	779.705,88		

Participação dos estoques

PEI	Estoques	0,00	PEI	0,00
PEI	Ativo Circulante	779.705,88		

Participação do ativo circulante

PAC	Ativo circulante	779.705,88	PAC	0,93
PAC	Ativo	835.919,52		



 AUTENTICAÇÃO

 123885

 2.º TABELIÃO DE NOTAS

 CÉLIO ZAUS JUNIOR - TABELIÃO

 R. VOL. DE SÃO PAULO, 3899 - TEL. (17) 3232-4211

 SÃO JOSÉ DO RIO PRETO - SP

 VALOR RECEBIDO R\$ 26 A60,00 2021

 AUTENTICAÇÃO

 Autentico a presente cópia reprográ-

 fica extraída destas notas, a qual

 confere com o original do que dou fe.

 VALIDO SOMENTE COM O

 SELO DE AUTENTICAÇÃO

 2.º TABELIÃO DE NOTAS

 Renan Brito de Paula

 Escrevente Autorizado

 São José do Rio Preto-SP

DALEM Auditoria e Consultoria Contábil

Análise das Demonstrações Contábeis

OFFMANNLAB PRODUTOS PARA LABORATORIO EIRELI
 Período: 01/2020 a 12/2020

CNPJ: 25.371.614/0001-00

Participação de credores

PC =	Fornecedores	108.733,46	PC =	0,14
	Ativo Circulante	779.705,88		

Índice de estrutura do passivo

Variação de recursos próprios

VRP =	Patrimônio Líquido atual	305.524,71	VRP =	2,33
	Patrimônio Líquido anterior	130.903,88		

Índice de débito

ID =	Passivo circulante + ELP	530.394,81	ID =	0,63
	Ativo	835.919,52		

Índice de participação do ELP

PELP =	Patrimônio Líquido	305.524,71	PELP =	0,81
	Exigível a longo prazo	377.437,75		

Índice de participação de exigível total

PET =	Patrimônio Líquido	305.524,71	PET =	2,00
	Passivo circulante	152.957,06		

Índice de participação do passivo

PP =	Patrimônio Líquido	305.524,71	PP =	0,37
	Passivo	835.919,52		

Índice de liquidez

Liquidez geral

LG =	Ativo Circulante + Realizável a longo prazo	779.705,88	LG =	1,47
	Passivo circulante + Exigível a longo prazo	530.394,81		

Liquidez imediata

LI =	Disponibilidades	54.433,88	LI =	0,36
	Passivo circulante	152.957,06		

Liquidez Seca

LS =	Ativo circulante - Estoques	779.705,88	LS =	5,10
	Passivo Circulante	152.957,06		

Liquidez Corrente

LC =	Ativo Circulante	779.705,88	LC =	5,10
	Passivo Circulante	152.957,06		

Índice de rentabilidade

DALEM Auditoria e Consultoria Contábil

2.º TABELÃO DE NOTAS
 Renan Brito de Paula
 Escrevente Autorizado
 São José do Rio Preto-SP

Análise das Demonstrações Contábeis

OFFMANNLAB PRODUTOS PARA LABORATORIO EIRELI
 Período: 01/2020 a 12/2020

CNPJ: 25.371.614/0001-00

Índice de giro do ativo				
IGA =	Receita de venda	4.126.035,84	IGA =	4,94
	Ativo	835.919,52		
Margem operacional				
MO =	Lucro / Prejuízo operacional	194.029,10	MO =	0,05
	Receitas	4.126.035,84		
Rentabilidade do ativo				
RA =	Lucro / Prejuízo do exercício	88.636,70	RA =	0,11
	Ativo	835.919,52		
Rentabilidade do patrimônio líquido				
RPL =	Lucro / Prejuízo do exercício	88.636,70	RPL =	0,29
	Patrimônio líquido	305.524,71		
Índice receita sobre despesas				
IRD =	Receitas	4.126.035,84	IRD =	4,43
	Despesas	931.984,86		

EBITDA - Lucro antes de Juros, Impostos, Depreciação e Amortizações

EBITDA = Lucro / Prejuízo operacional + Amortização + Depreciação EBITDA= 194.029,10 + 0,00 + 0,00 EBITDA = 194.029,10

IV - Capital de giro

Volume dos recursos aplicados a curto prazo

VRACP =	Capital de giro	54.433,88	VRACP =	0,07
	Ativo circulante	779.705,88		

Liquidez dos recursos próprios

LRP =	Capital de Giro	54.433,88	LRP =	0,18
	Patrimônio Líquido	305.524,71		

V - Índices de Atividade

Prazo médio de estocagem

PME =	Estoque	0,00	x 365 PME =	0,00
	CMV	3.001.785,15		

Prazo médio de recebimento

PMR =	Títulos a Receber	56.213,64	x 365 PMR =	5,00
	Receita operacional líquida	4.126.035,84		



2.º TABELIÃO DE NOTAS
 Renan Brito de Paula
 Escrevente Autorizado
 São José do Rio Preto-SP

Análise das Demonstrações Contábeis

OFFMANNLAB PRODUTOS PARA LABORATORIO EIRELI
 Período: 01/2020 a 12/2020

CNPJ: 25.371.814/0001-00

Para médio de pagamento

PMP =	Fornecedores	x 365	PMP =	108.733,48	x 365	PMP =	13,00
	CMV			3.001.785,15			

Ciclo Financeiro

CF =	PME + PMR - PMP	CF =	0,00 + 5,00 - 13,00	CF =	(8,00)
------	-----------------	------	---------------------	------	--------

Ciclo Operacional

CO =	PME + PMR	CO =	0,00 + 5,00	CO =	5,00
------	-----------	------	-------------	------	------

Cedral, 22 de julho de 2021.

Diretor
LUIZ GUARACY ALVES
 CPF: 403.660.538-09

Contador
Leonardo José Noal Mateus
 CT CRC: SP-265367/O-0

2º TABELIÃO DE NOTAS
 SELO CAUS JÚNIOR - TABELIÃO
 DE SÃO PAULO, 3229-TEL. (17) 3252-4214
 SÃO JOSÉ DO RIO PRETO - SP

123885
 AUTENTICAÇÃO
 AU0997AE0588152

26 ABO. 2021

Esc: _____
 AUTENTICAÇÃO

Autenticar a presente cópia reprográ-
 fica extraída nestas notas, a qual
 confere com o original do que dou fé.

VALIDO SOMENTE COM O
 SELO DE AUTENTICIDADE

2.º TABELIÃO DE NOTAS
Renan Brito de Paula
 Escrevente Autorizado
 São José do Rio Preto-SP

TERMO DE ENCERRAMENTO

f

DIÁRIO GERAL

N. de Ordem : 5

O presente Livro Diário Geral possui 355 páginas numeradas do nº 1 ao nº 355 e serviu para a escrituração do período de 01/01/2020 a 31/12/2020 da sociedade empresária HOFFMANNLAB PRODUTOS PARA LABORATORIO EIRELI.

Cedral, 31 de dezembro de 2020.

Luiz Guaracy Alves
Diretor
LUIZ GUARACY ALVES
RG:472125254 - CPF:403.660.538-09

Leonardo José Noal Mateus
Contador
Leonardo José Noal Mateus
CT CRC: SP-265367/O-0 - CPF:354.295.958-88

OPERAL DE REGISTRO CIVIL DAS PESSOAS NATURAIS E DE INTERDIÇÃO E TUTELAS DO 1º SUPLENTE DE OFÍCIO DE SÃO JOSÉ DO RIO PRETO - SP
Rua Thalesim, 2206 - CEP: 13214-630 - Fone: (17) 3214-8330

AUTENTICADO

No termo de abertura consta a finalidade do presente livro.

São José do Rio Preto, 23 de agosto de 2021

REGISTRO CIVIL DO 1º SUP. DE S. J. RIO PRETO - SP
David Yaruaji Valença
Oficial

Isabela Espinola Lujan
Escritora Autorizada



2º TABELÃO DE NOTAS
CELIO CAUS JUNIOR - TABELÃO
R. VOL. DE SÃO PAULO, 5229 TEL. (17) 3242-4111
SÃO JOSÉ DO RIO PRETO - SP

26 AGO. 2021

VALOR RECEBIDO
Esc.:
AUTENTICAÇÃO
Autentico a presente cópia reprográ-
fica extruídas nestas notas, a qual
confere com o original do que dou fé.
VÁLIDO SOMENTE COM O
SELO DE AUTENTICAÇÃO

2º TABELÃO DE NOTAS
Renan Brito de Paula
Escritora Autorizada
São José do Rio Preto-SP

CONSELHO REGIONAL DE CONTABILIDADE DO ESTADO DE SÃO PAULO**CERTIDÃO DE REGULARIDADE PROFISSIONAL**

O **CONSELHO REGIONAL DE CONTABILIDADE DO ESTADO DE SÃO PAULO** CERTIFICA que o profissional identificado no presente documento encontra-se em situação REGULAR neste Regional, apto ao exercício da atividade contábil nesta data, de acordo com as suas prerrogativas profissionais, conforme estabelecido no art. 25 e 26 do Decreto-Lei n.º 9.295/46.

Informamos que a presente certidão não quita nem invalida quaisquer débitos ou infrações que, posteriormente, venham a ser apurados contra o titular deste registro, bem como não atesta a regularidade dos trabalhos técnicos elaborados pelo profissional da Contabilidade.

	CONSELHO REGIONAL DE CONTABILIDADE DO ESTADO DE SÃO PAULO		
	Certidão nº: 2021/078431		
	Nome: LEONARDO JOSE NOAL MATEUS		
	Registro: SP-265367/O-0	Categoria: CONTADOR	CPF/CNPJ: 354.295.958-88
	Validade: 24/11/2021		
Finalidade: Licitações e Concorrência			

Confirme a veracidade deste documento no site www.crcsp.org.br, acessando a opção Consulta de Veracidade -> Certidões, mediante o número de controle a seguir:

Controle: 5156.7520.8625.7585





19/05/2022

0057419290

PODER JUDICIÁRIO
TRIBUNAL DE JUSTIÇA DO ESTADO DE SÃO PAULO
CERTIDÃO ESTADUAL DE DISTRIBUIÇÕES CÍVEIS

CERTIDÃO Nº: 7475797**FOLHA: 1/1**

A autenticidade desta certidão poderá ser confirmada pela internet no site do Tribunal de Justiça.

A Diretoria de Serviço Técnico de Informações Cíveis do(a) Comarca de São Paulo - Capital, no uso de suas atribuições legais,

CERTIFICA E DÁ FÉ que, pesquisando os registros de distribuições de **PEDIDOS DE FALÊNCIA, CONCORDATAS, RECUPERAÇÕES JUDICIAIS E EXTRAJUDICIAIS**, anteriores a 18/05/2022, verificou **NADA CONSTAR** como réu/requerido/interessado em nome de: *****

HOFFMANNLAB PRODUTOS PARA LABORATÓRIO EIRELI EPP, CNPJ: 25.371.614/0001-00, conforme indicação constante do pedido de certidão.*****

Esta certidão não aponta ordinariamente os processos em que a pessoa cujo nome foi pesquisado figura como autor (a). São apontados os feitos com situação em tramitação já cadastrados no sistema informatizado referentes a todas as Comarcas/Foros Regionais e Distritais do Estado de São Paulo.

A data de informatização de cada Comarca/Foro pode ser verificada no Comunicado SPI nº 22/2019.

Esta certidão considera os feitos distribuídos na 1ª Instância, mesmo que estejam em Grau de Recurso.

Não existe conexão com qualquer outra base de dados de instituição pública ou com a Receita Federal que verifique a identidade do NOME/RAZÃO SOCIAL com o CPF/CNPJ. A conferência dos dados pessoais fornecidos pelo pesquisado é de responsabilidade exclusiva do destinatário da certidão.

A certidão em nome de pessoa jurídica considera os processos referentes à matriz e às filiais e poderá apontar feitos de homônimos não qualificados com tipos empresariais diferentes do nome indicado na certidão (EIRELI, S/C, S/S, EPP, ME, MEI, LTDA).

Esta certidão só tem validade mediante assinatura digital.

Esta certidão é sem custas.

São Paulo, 19 de maio de 2022.

PEDIDO Nº:**0057419290**

CONSELHO REGIONAL DE CONTABILIDADE DO ESTADO DE SÃO PAULO**CERTIDÃO DE REGULARIDADE PROFISSIONAL**

O **CONSELHO REGIONAL DE CONTABILIDADE DO ESTADO DE SÃO PAULO** CERTIFICA que o profissional identificado no presente documento encontra-se em situação **REGULAR** neste Regional, apto ao exercício da atividade contábil nesta data, de acordo com as suas prerrogativas profissionais, conforme estabelecido no art. 25 e 26 do Decreto-Lei n.º 9.295/46.

Informamos que a presente certidão não quita nem invalida quaisquer débitos ou infrações que, posteriormente, venham a ser apurados contra o titular deste registro, bem como não atesta a regularidade dos trabalhos técnicos elaborados pelo profissional da Contabilidade.

	CONSELHO REGIONAL DE CONTABILIDADE DO ESTADO DE SÃO PAULO		
	Certidão nº: 2021/078431		
	Nome: LEONARDO JOSE NOAL MATEUS		
	Registro: SP-265367/O-0	Categoria: CONTADOR	CPF/CNPJ: 354.295.958-88
	Validade: 24/11/2021		
Finalidade: Licitações e Concorrência			

Confirme a veracidade deste documento no site www.crcsp.org.br, acessando a opção Consulta de Veracidade -> Certidões, mediante o número de controle a seguir:

Controle: 5156.7520.8625.7585



CENTRÍFUGA HCL / HCL-4 COM TELA "TOUCH"

Equipamento / Marca / Modelo
Centrífuga / Hoffmannlab / HCL-4

Procedência: Nacional

REGISTRO ANVISA Nº 81453310002

Tempo de Garantia
24 meses contra defeitos de fabricação.

Excelência, Durabilidade e Segurança, você só encontra nos equipamentos da marca HOFFMANNLAB, indústria instalada em solo brasileiro produzindo equipamentos de ponta para análises clínicas, universidades, pesquisa, etc.



Especificação Técnica

Tensão: Bivolt automático.

Potência: 600w.

Frequência: 50/60 hz.

Corrente: 110V 5,0A / 220V 3,0A.

Capacidade: 28 tubos de 5ml; 28 de 10ml/15ml; 40 de 10ml; 40 de 15ml; 48 de 10ml; 52 de 10ml; 52 de 5ml medida 13mm x 75mm; 04 de 50ml; 04 de 100ml; Adaptadores para tubos 04ml/05ml na medida 12 x 75mm; 04 Tubos TF-TEST 73 x 43mm; 16 Tubos TF-TEST 73 x 60mm.

Rotação: programável de 100 a 4000 RPM (resolução de 100 em 100 RPM).

Erro máximo de velocidade: <5%.

Fixação: tipo ventosa.

Baixo Nível de Ruído.

Força (g) máxima: 3.200g.

Tempo de centrifugação: programável de 00:01 a 99:59 minutos.

Erro máximo de tempo: <1%.

Passos: 1 Segundo.

Motor: indução trifásico 1,5 cv (sem escovas) micro processado PWM.

Rotor: Basculante usinado em alumínio.

Fechadura eletrônica com solenoide para abertura automática da tampa do equipamento, e sensor de segurança para evitar que o equipamento seja ligado com a tampa aberta.

Sistema de parada com 10 níveis, sendo posição 1 parada rápida e posição 10 parada lenta.

Sistema de aceleração com 10 níveis, sendo posição 1 aceleração rápida, e posição 10 aceleração lenta.

Gabinete: Chapa de aço carbono reforçado.

Pintura Eletrostática texturizada Brilhante.

Memoria de até 20 programas editáveis para diferentes tipos de análises e ciclos.

Tela Touch de 4.3 Polegadas protegido com painel de policarbonato autoadesivo timbrado de 0,3mm.

Peso Líquido: 23kg. Peso Total: 25kg.

Dimensões: 385 x 350 x 435 mm (L x A x P).

Dimensões com a embalagem: 440 x 460 x 530 mm (l x a x p).

Acompanha: Manual de Operações.

Manual do Usuário

Centrifuga HCL



RV 140422/02

1. DESCRIÇÃO DO PRODUTO

A Centrífuga HCL é um equipamento destinado à sedimentação de substâncias com pesos moleculares diferentes, por meio de uma força centrífuga (Figura 1).



Figura 1. Centrífuga HCL

O equipamento apresenta na parte frontal inferior o display digital e na parte superior à câmara de centrifugação, que permite diferentes rotores e comportam tubos de volumes variados. Esta câmara apresenta a tampa superior com sistema de proteção, que impede a partida do motor quando esta estiver aberta. Além disso, freia a rotação automaticamente se a abertura da tampa for forçada durante a centrifugação. A (Figura 1) mostra um dos modelos da Centrífuga HCL.



Figura 2. Centrífuga HCL e suas partes.

O princípio de funcionamento da Centrifuga HCL é a sedimentação de substâncias com pesos moleculares diferentes por ação de uma força centrífuga. A força centrífuga gerada é expressa como sendo à relativa à força de gravidade. Esta força é função do número de rotações por minuto (rpm) e do raio (r) da centrífuga em milímetros.

$$\text{FCR} = 1,118 \cdot 10^{-5} \cdot r \cdot (\text{rpm}), \text{ onde:}$$

- FCR ou Força g = força resultante gerada pelo sistema;
- r = raio de rotação do sistema em milímetros distância do centro do eixo do motor até o fundo do tubo de amostra, medido sempre na horizontal;
- rpm = rotação por minuto velocidade de rotação do sistema;

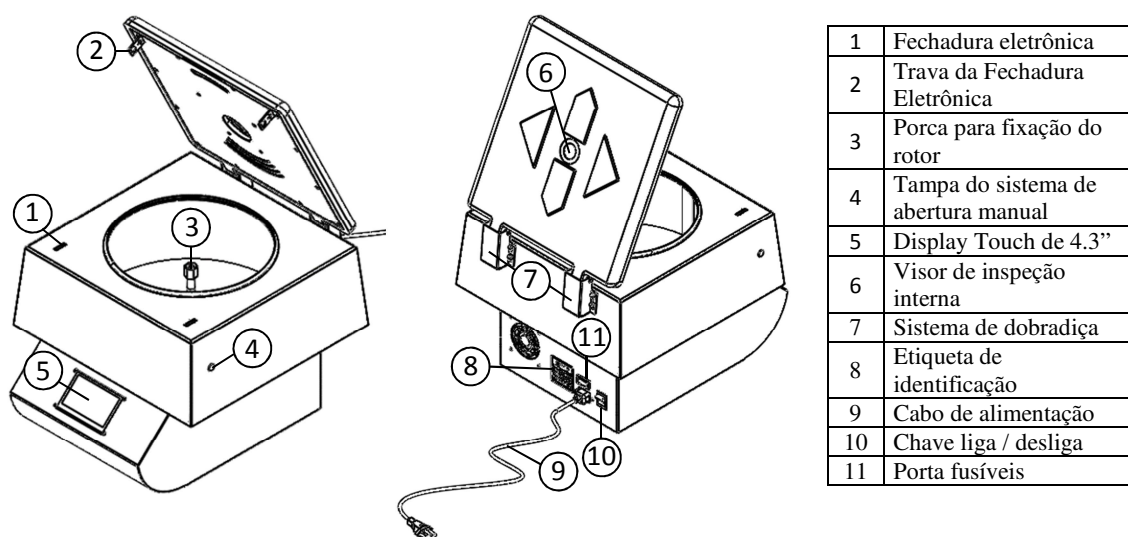

Figura 3. Ilustração do princípio de funcionamento da Centrifuga HCL.

A Centrifuga HCL é projetada para gerar a máxima confiabilidade nos resultados laboratoriais, através do seu sistema de controle preciso de variáveis, mostrado em tempo real para o usuário, pela interface de seu Display Touch com 4.3”.

1.1 Partes

- Rotores: HCL-4, HCL-5, HCL-H, HCL-S e HCL-Plus
- Porta-tubos;
- Presilha citológica.

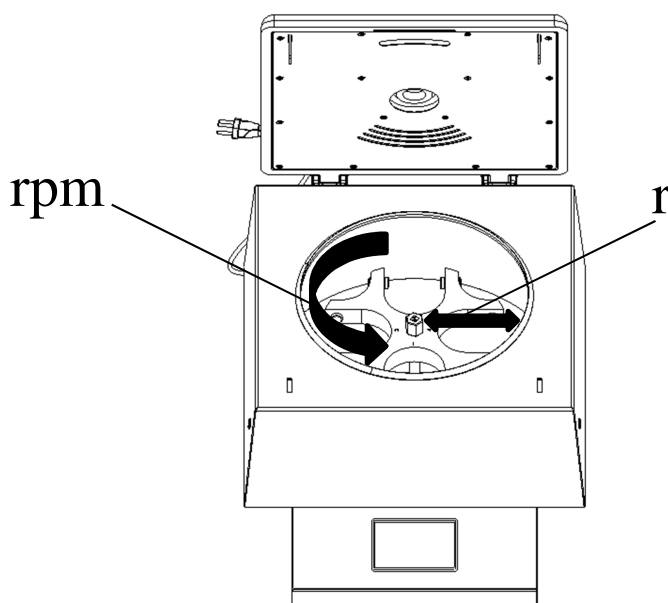
1.2 Acessórios de uso exclusivo

- Adaptadores para tubos;
- Disco de leitura de hematócrito;
- Coxim para tubos.

1.3 Especificações Técnicas

Tensão	bivolt automático
Potencia	600w
Corrente	110V 5,3A / 220V 2,9 ^a
Frequência	50/60 Hz
Programas	capacidade de armazenamento de até 20 programas editáveis para diferentes técnicas de análise
Rotação / Resolução	HCL-4:100 à 4000 rpm/100 em 100 HCL-5:100 à 5000 rpm/100 em 100 HCL-H:1000 à 12000 rpm/1000 em 1000 HCL-S: 1000 à 14000 rpm/1000 em 1000 HCL-Plus:100 à3000 rpm/100 em 100
Ruído	≤60db
Erro de rotação	≤5%
Motor	indução trifásico 1,5cv sem escova microprocessado PWM
Rotor	HCL-4 – alumínio HCL-5 – alumínio / inox HCL-H – alumínio HCL-S – alumínio HCL-Plus – abrange todos os modelos*.
Sistema de parada	parada rápida: sistema de freio parada lenta: sistema inercial
Tampa	sensor eletrônico com micro switch para tampa aberta e sistema de amortecimento através de molas

Sistema Unbalance	através de coxim de borracha
Sensor de desbalanceamento	mecânico
Sensor de Rotação	ótico*
Gabinete	aço carbono com pintura eletrostática
Painel	Display touch de 4.3”
Dimensões	416 x 480 x 380
Peso líquido	25 Kg
Vida útil dos rotores	5 anos a partir da data de início de uso.
Vida útil dos porta-tubos	3 anos de a partir da data de início de uso

*Opcional

2. APRESENTAÇÃO COMERCIAL DO PRODUTO

A Centrífuga HCL apresenta-se acondicionado em suportes de isopor, embalada em caixa de papelão tríplice rotulada personalizada com a logomarca da Hoffmannlab e lacrada com fita vegetal adesiva timbrada.

Disponível no mercado nos modelos HCL-4, HCL-5, HCL-H, HCL-S e HCL-Plus.

Cada embalagem contém:







- 1 Centrífuga HCL;
- 1 rotor para centrifugação (conforme modelo desejado), ver (Tabela 1) deste manual;
- 1 conjunto porta-tubos (ver Nota 1);
- 1 manual do usuário;
- 1 cabo de alimentação;



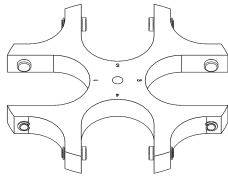
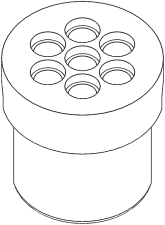
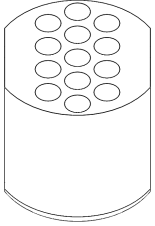

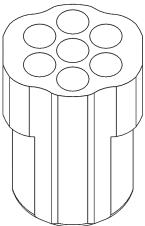
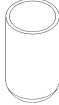

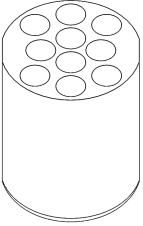
NOTA 1 – O conjunto de porta-tubos acompanha apenas os modelos de rotores que o utilizam como meio de centrifugação, ver (Tabela 1) deste manual.

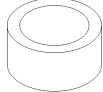

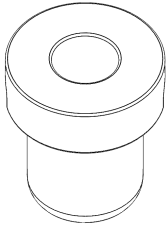
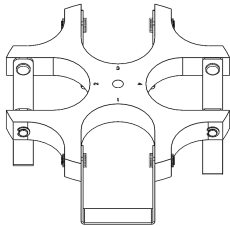
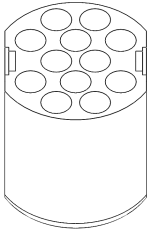
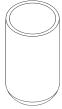
A Tabela 1 apresenta as partes e acessórios que acompanham cada um dos modelos da Centrífuga HCL.

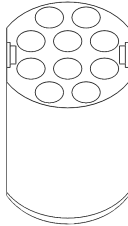
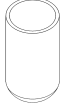
Tabela 1. Partes e acessórios que acompanham os modelos da Centrífuga HCL.

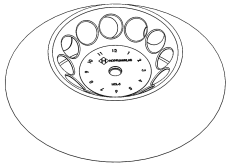
Partes	Acessórios
--------	------------

Modelo	Rotor	Porta Tubos	Tubos (quantidade/volume/ altura)	Adaptadores para tubos
HCL-4			<p>7 x 4ml x75mm 7 x 5ml x 100mm</p>	
			<p>13 x 5ml x 100mm 13 x 4ml x 75mm</p>	 Para tubo 4ml x75mm
			<p>7 x 10ml x 100mm 7 x 5ml x100mm 7 x 4ml x75mm 7 x 15ml x120mm</p>	 Para tubo 4ml x75mm  Para tubo de vidro
			<p>10 x 10ml x100mm 10 x 5ml x100mm 10 x 4ml x75mm</p>	 Para tubo 4ml x75mm  Para tubo de vidro 10ml x100mm
			<p>1 x 50ml x117mm</p>	 Para tubo 1x50ml x117mm

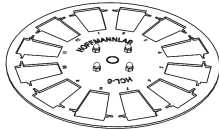
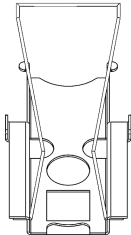
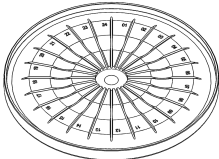
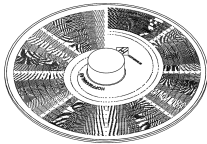
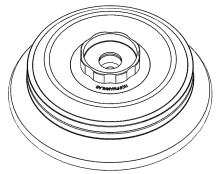
				
			<p>12 x 10ml x100mm 12 x 5ml x100mm 12 x 4ml x75mm</p>	 Para tubo 4ml x75mm
				 Para tubo de vidro 10ml x100mm
			<p>10 x 15ml x120mm 10 x 10ml x100mm 10 x 5ml x100mm 10 x 4ml x75mm</p>	 Para tubo 4ml x75mm
				 Para tubo de vidro 10ml x100mm
HCL-5			<p>12 x 15ml x120mm 12 x 10ml x100mm 12 x 5ml x100mm</p>	
			<p>12 x 4ml x75mm</p>	

HCL-Plus			Cito Funil	
HCL-H			Tubo Capilar	 Disco de leitura
HCL-S			Eppendorf 2ml Eppendorf 1,5ml Eppendorf 0,5ml Eppendorf 0,2ml	 Para tubo Eppendorf 0,5ml
				 Para tubo Eppendorf 0,2ml

3. ADVERTÊNCIAS e PRECAUÇÕES

- Antes de instalar e ligar o equipamento, leia com atenção este Manual;
- No ato do recebimento do produto é necessário realizar a conferência das condições da embalagem, caso alguma avaria seja encontrado recusar o recebimento e comunicar imediatamente a Hoffmannlab para que seja tomadas as devidas providencias.
- Siga rigorosamente todas as orientações e procedimentos contidos neste Manual, garantindo o bom funcionamento do equipamento e a segurança do usuário;
- O equipamento deve ser utilizado por profissional da saúde ou operador treinado e habilitado para sua operação;

- Em caso de ocorrências em que as recomendações de Instalação, Operação e Segurança não forem seguidas pelo usuário, a HOFFMANNLAB se reserva no direito de revogar o termo de garantia do equipamento.
- A Centrífuga HCL deve ser instalada, obrigatoriamente, sobre bancada rígida, nivelada e em superfície sem rugosidade, preferencialmente em balcão de granito;
- Instalar o equipamento em local ventilado sem obstruir as entradas e saídas de ar, evitando o superaquecimento no interior da câmara de centrifugação.
- A tensão de trabalho da Centrífuga HCL é de 110v ou 220v com seleção automática de tensão;
- A Centrífuga HCL deve ser ligada em tomada fêmea de 3 pinos com 4,00mm e aterramento, conforme padrão NBR 14136;
- A temperatura do ambiente de trabalho deve ser mantida entre 15 e 30 °C;

4. INSTRUÇÕES DE USO

4.1 Instalação

- Antes de instalar e ligar o equipamento, leia com atenção este Manual;
- Siga rigorosamente todas as orientações e procedimentos contidos neste Manual, garantindo o bom funcionamento do equipamento e a segurança do usuário;

A Centrífuga HCL deve:

- Ser instalada obrigatoriamente sobre bancada rígida, nivelada e em superfície sem rugosidade preferencialmente em balcão de granito;
- Ser instalada em local ventilado. Não obstruir as entradas e saídas de ar do equipamento, evitando superaquecer o interior da câmara de centrifugação.
- Ter tensão de trabalho 110V ou 220V com seleção automática;
- Ser ligada sem tomadas fêmea de 3 pinos com 4,00mm e aterramento conforme padrão NBR 14136;

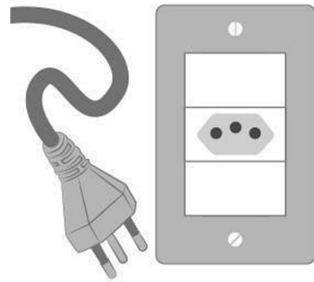

4.2 Operação

- O equipamento deve ser utilizado por profissional da saúde ou operador treinado e habilitado para sua operação;
- Após conectar o equipamento na tomada, ligar a chave Liga / Desliga e aguardar o sistema iniciar.
- A primeira tela tem a apresentação do equipamento com o nome do fabricante, modelo, numero de serie e versão do Software. (Tela 1)



Tela 1

- A segunda tela apresenta o seletor de programas e análises, esta interface permite programar até 20 tipos diferentes de análises, cada uma para um tipo de amostra. Para configurar, basta selecionar o programa a ser editado clicando nas setas laterais de seleção e posteriormente clicar em “Config” (Tela 2).

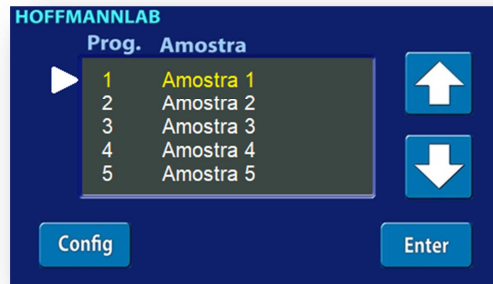

Tela 2

- Ao selecionar a amostra a ser editada, uma nova tela irá abrir com as configurações para realização das análises (Tela 3) e ao clicar nas setas de seleção outras opções de configuração irão aparecer (Tela 4). Ao clicar nos itens de edição, novas telas irão se abrir para configuração, conforme desejado, e após clicar em salvar, a informação será salva para aquela amostra específica. Quando selecionada, as informações irão aparecer na tela inicial para conferência antes do início do ciclo. Após o término das configurações clicar na tecla “Home” (Tela 3) que levará de volta a tela de seleção de amostras.

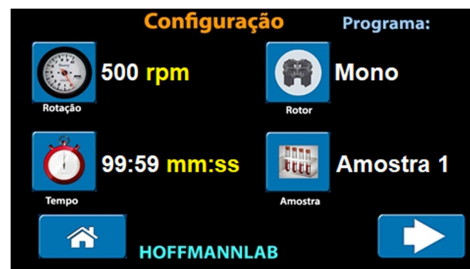

Tela 3



Tela 4

Rotação por Minuto (RPM)

- Ao clicar na tecla “**Rotação**” (Tela 3) aparecerá a configuração da velocidade de rotação do equipamento apresentada em Rotações por Minuto (RPM), ou seja, quantidade de vezes que o motor gira as amostras por minuto, quanto maior o RPM programado, maior será a Força G sofrida pelas amostras.
- Após configurar a velocidade de rotação (RPM) clicando nas setas laterais, ou através da barra deslizante, clicar em “Salvar”, caso tenha entrado erroneamente neste parâmetro ou queira sair sem salvar as alterações, clicar em “Esc” (Tela 5).
- Após determinar o RPM desejado, clicar no ícone “Salvar” (Tela 5)..



Tela 5

Tempo de Duração da Amostra

- Ao clicar na tecla “**Tempo**” (Tela 3) aparecerá a configuração do tempo de centrifugação das amostras na velocidade programada, ou seja, este parâmetro somente irá iniciar o cronômetro após o equipamento ter atingido a velocidade máxima de rotação programada no parâmetro anterior.
- O tempo de centrifugação pode ser programado entre: 1 segundo a 100 minutos de operação,
- Após programar o tempo de operação desejado, clicar no ícone “Salvar” (Tela 6).



Tela 6

Tipo de Rotor

- Clicando na tecla “**Rotor**” (tela 3) aparecerá a configuração de rotor. Alguns modelos de centrífuga não tem esta opção de troca do rotor, portanto, ao clicar na tecla “**Rotor**”, uma mensagem de alerta será exibida na tela do equipamento (Tela 7).

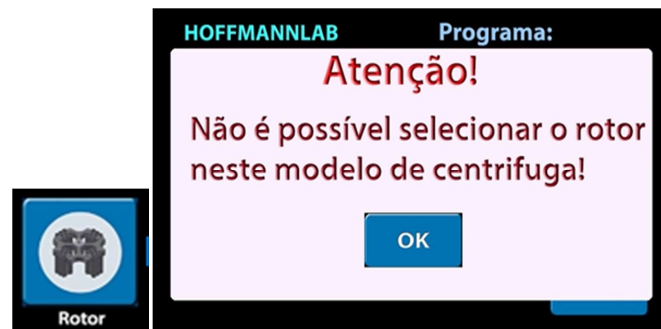

Tela 7



ATENÇÃO 1

Para alguns modelos de Centrífuga HCL não é possível selecionar o tipo de rotor, pois possuem características técnicas para operar somente com um modelo de rotor. Nos modelos que operam com todos os rotores, uma nova tela de seleção dos rotores abrirá e o operador poderá escolher com qual rotor deseja trabalhar. Neste caso, por motivo de

segurança, é expressamente proibido utilizar rotor em faixas de rotações diferentes das especificadas pelo fabricante.

Nome da Amostra

- Ao clicar na tecla “**Amostra**” (Tela 3) aparecerá a configuração do nome da amostra, clicar no teclado digital (Tela 8), apagar o nome atual e digitar o novo nome desejado para aquela configuração de análise, clicar em “Enter” na (Tela 9) e clicar em “Salvar” na (Tela 8) .



Tela 8

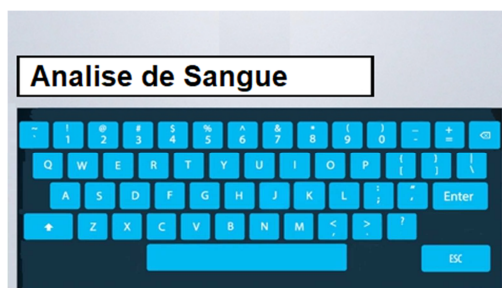

Tela 9

Rampa de Aceleração

- Ao clicar na tecla “**Aceleração**” (Tela 4) aparecerá a configuração da rampa de aceleração do equipamento que permitirá o ajuste da aceleração desejada através das setas laterais ou da barra deslizante entre: 1 a 10. Clicar em “Salvar” (Tela 10)
1 = Aceleração Rápida;

10 = Aceleração Lenta.

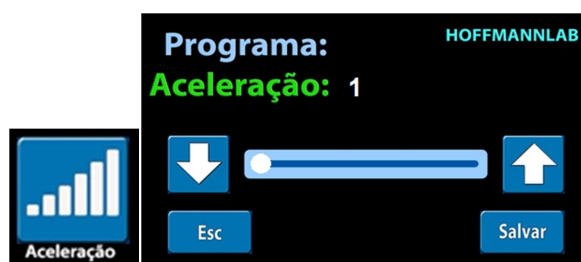

Tela 10

Rampa de Desaceleração

- Ao clicar na tecla “**Desaceleração**” (Tela 4) aparecerá a configuração da rampa de desaceleração do equipamento que permitirá o ajuste da desaceleração desejada através das setas laterais ou da barra deslizante entre: 1 a 10. Clicar em “Salvar” (Tela 11)

1 = Parada rápida, sistema de freio motor atuante;

10 = Parada lenta, parada inercial.

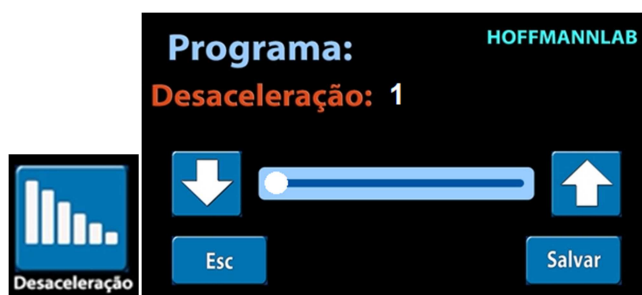

Tela 11

Configuração de Data e Hora

- Ao clicar na tecla “**Relógio**” (Tela 4) aparecerão as configurações de data e hora, compartilhadas em todas as operações, uma vez configuradas, não se alteram.
- O equipamento é previamente configurado de acordo com o horário oficial de Brasília, para alterá-lo, siga o passo a passo:
 1. Clicar no valor correspondente à grandeza que deseja alterar;

2. No teclado numérico digitar o valor desejado e clicar em “Enter” (Tela 13);
3. Clicar na tecla “sair”, após finalizar os ajustes (Tela 12).



Tela 12



Tela 13

Informações Técnicas

- Ao clicar na tecla “**Informação**” (Tela 4) aparecerão às informações técnicas do equipamento de caráter informativo e rastreável. (Tela 14).



Tela 14

Fixação e remoção do rotor

- Para fixação encaixar o rotor, com a logomarca da HOFFMANNLAB para cima, no eixo do motor e apertar a porca de fixação.

- Para remoção do rotor, soltar um pouco a porca do eixo do motor, e sem remover a porca do eixo do motor, puxar o rotor para cima fazendo movimento alavanca. Quando o rotor se soltar, remova a porca do eixo do motor e retire o rotor.



ATENÇÃO 2

É fundamental que todas as amostras que serão analisadas sejam pesadas e padronizadas, a fim de garantir a segurança da operação e dos colaboradores. Para ciclo de análises que não atinja carga completa, as amostras devem ser acomodadas nos porta-tubos de forma simétrica, conforme imagens abaixo.

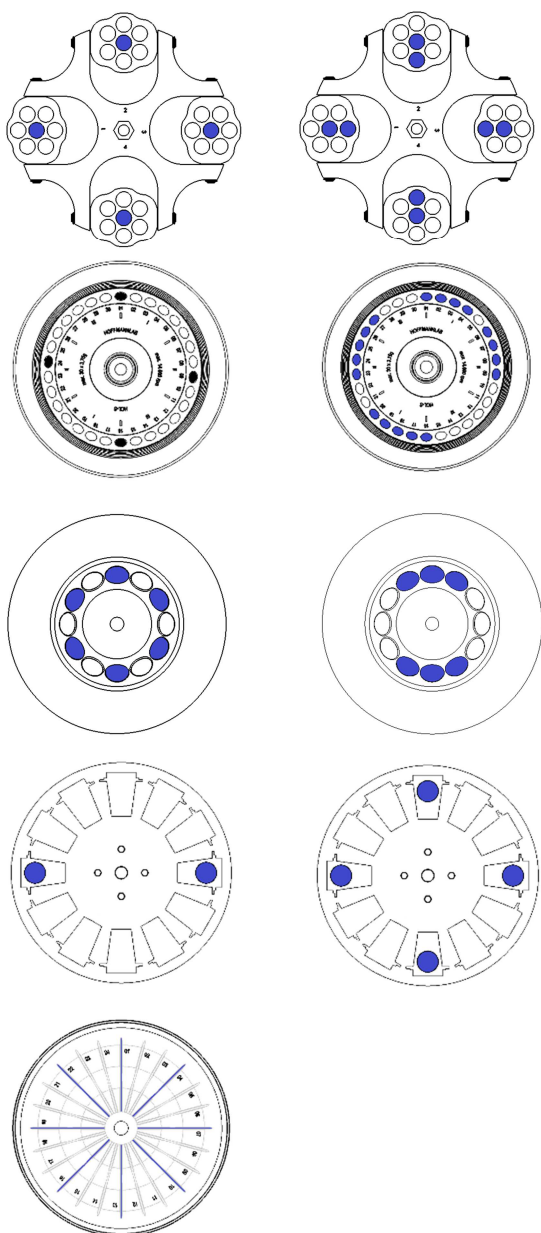

5. ARMAZENAMENTO E TRANSPORTE

O Equipamento deve ser armazenado em sua embalagem original, ao abrigo da luz solar direta, em local limpo e seco, livre de intempéries.

6. DESCARTE

As Centrífugas HCL contém materiais recicláveis. Fazer o descarte de acordo com a legislação vigente. Em caso de dúvidas, entrar em contato com a HOFFMANNLAB.

7. MANUTENÇÃO E LIMPEZA

Manutenção

Em caso de necessidade de reparo do equipamento, a situação deve ser registrada através do e-mail sac@hoffmannlab.com.br. Na sequência, a Empresa entrará em contato para as devidas providencias.

Manutenção preventiva

Recomendamos a realização de manutenções preventivas anuais pela Rede de Assistência Técnica da HOFFMANNLAB.

Esta manutenção consiste em:

- Avaliação da calibração;
- Avaliação do funcionamento;
- Avaliação mecânica;
- Avaliação da integridade.

Realizando esta manutenção, evitam-se falhas no equipamento e a necessidade de manutenção corretiva.

Essa manutenção deverá ser realizada apenas pela Assistência Técnica da HOFFMANNLAB, pois requer acesso à partes internas do equipamento.

Manutenção Preventiva pelo Usuário

Periodicamente, o usuário deve verificar a ocorrência das seguintes anormalidades no Equipamento:

- Observar o prazo de validade dos rotores e porta tubos expressas neste manual no Item 1.3;
- Realizar o aperto da porca de segurança do rotor com frequência;
- Inspecionar o rotor a cada seis meses para avaliar corrosões e deformações;
- Verificar aderência do pé ventosa mensalmente;
- Inspecionar porta tubos mensalmente para avaliar trincas ou deformações.

Para qualquer dúvida sobre esta rotina pode entrar em contato com a Assistência Técnica da HOFFMANNLAB para que as medidas e informações adicionais necessárias sejam tomadas, evitando quaisquer transtornos ou danos.

Limpeza e Desinfecção

As instruções abaixo devem ser realizada, no mínimo, a cada 3 (três) meses, ou por períodos menores, sempre que for evidente sujeira ou contaminação.

Antes de efetuar a limpeza e desinfecção do equipamento, observar os seguintes cuidados:

- Desligar o equipamento da tomada para efetuar a limpeza.
- Verificar se a chave Liga/Desliga está na posição de desligado.
- NUNCA utilizar Autoclaves para esterilização ou desinfecção do equipamento ou de suas partes.
- Siga o protocolo do serviço para realização da desinfecção adequada.

Seguem sugestões de limpeza e desinfecção, mas consulte protocolo do serviço:

- Utilizar SEMPRE um pano macio e levemente umedecido em água morna e sabão neutro, retirando possíveis excessos com outro pano limpo.
- NUNCA utilizar produtos químicos para limpar o equipamento e seus acessórios, como: derivados de thinner, álcool ou benzina.
- NUNCA imergir o equipamento em líquidos.

Problemas e Soluções

A Tabela 2 apresenta soluções para os problemas mais comuns observados com o equipamento, em decorrência de sua utilização, passíveis de serem solucionados pelo próprio usuário. *Se o problema persistir e o equipamento não funcionar adequadamente após a verificação indicada, entrar em contato com a Assistência Técnica da HOFFMANNLAB para que as medidas cabíveis sejam tomadas, o mais breve possível.*







Tabela 2. Possíveis problemas decorrentes do uso do produto e possíveis soluções.

Equipamento não liga	Equipamento desconectado da tomada	Verificar rede elétrica
	Falta de energia elétrica	
Equipamento desligou no meio do ciclo	Queda de energia elétrica	Verificar fusível e a rede elétrica
	Queima do Fusível do equipamento	
Fusível queimando	Rede elétrica com sobrecarga	Verificar rede elétrica
Tampa superior caindo	Fadiga da mola de pressão da dobradiça	Com uma chave allen de 3,00mm, ajustar a pressão da mola da dobradiça apertando o parafuso existente na parte de baixo do estojo branco da dobradiça
Equipamento desbalanceado	Amostras com volumes e pesos diferentes	Conferir o volume e peso das amostras e o posicionamento das mesmas, caso não esteja trabalhando com capacidade total do equipamento
	Amostras inseridas em posições erradas ao se trabalhar sem a carga completa	
Display travou	Falha na comunicação com a placa	Desligar a chave Liga/Desliga do equipamento e religar após 15 segundos.
Mensagem de Sobre temperatura no display do equipamento	Rede elétrica fora de padrão	Desligar a chave Liga/Desliga do equipamento, conferir a rede elétrica e posterior, religar o equipamento.

Mensagem de Tensão Baixa no display do equipamento	Rede elétrica fora de padrão	Desligar a chave Liga/Desliga do equipamento, conferir a rede elétrica e posterior, religar o equipamento.
--	------------------------------	--

SIMBOLOGIA DE RÓTULOS E EMBALAGENS

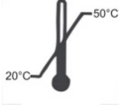
Esses símbolos poderão encontrados na embalagem e rótulo do equipamento.

	Validade
	Data de fabricação
	Número de série
	Frágil
	Manter afastado da chuva
	Limite de temperatura
	Consultar instruções
	Este lado para cima

Conforme normatização internacional algumas informações são apresentadas na forma de símbolos a fim de facilitar a troca de informações, conforme apresentação abaixo.

TERMO DE GARANTIA

A HOFFMANNLAB – PRODUTOS PARA LABORATÓRIO dá garantia do seu produto contra defeitos de fabricação por um prazo de 1(um) ano, contado a partir da data de emissão da nota fiscal de aquisição. A garantia compreende a substituição de peças e mão-de-obra no reparo de defeitos devidamente constatados como sendo de fabricação, ficando a garantia automaticamente invalidada se:

- Na instalação, não tiverem sido observadas as especificações e recomendações deste manual;
- Caso o produto tenha sido utilizado para para fins não especificados, sofrido alterações, modificações ou consertos feitos por pessoas ou empresas não autorizadas pelo fabricante;

À HOFFMANNLAB – PRODUTOS PARA LABORATÓRIO reserva-se o direito de alterar as características gerais e técnicas de seus produtos sem prévio aviso.

AVISO

AS INFORMAÇÕES PRESTADAS NESTE MANUAL VISAM AJUDAR OS USUARIOS A MANUSEAR E OPERAR O EQUIPAMENTO DESCRITO DE FORMA SIMPLES E

SEGURA, QUALQUER OUTRA INFORMAÇÃO OU SUPORTE PODERÁ SER SOLICITADA NOS NOSSOS CANAIS DE COMUNICAÇÃO.

ATENÇÃO!

PARA SUA SEGURANÇA, E GARANTIA DO EQUIPAMENTO, NÃO É PERMITIDO A ABERTURA, MODIFICAÇÃO OU CONSERTO DESTES EQUIPAMENTO POR PESSOA NÃO QUALIFICADA E NÃO CREDENCIADA POR NOSSA EMPRESA. EM CASO DE MAU FUNCIONAMENTO ENTRE EM CONTATO COM NOSSO SAC



HOFFMANNLAB

Avenida: Heitor Lucato, 533 – Jardim do Cedro

Cep: 15895-000, Cedral – São Paulo – Brasil

sac@hoffmannlab.com.br / www.hoffmannlab.com.br

FABRICADO POR

HOFFMANNLAB PRODUTOS PARA LABORATORIO.

Av. Heitor Lucato n. 533 – Jd do Cedro

CEP 15895-000 – Cedral – SP

CNPJ– 25.371.614/0001-00

Fone +55 (17) 3266-9420

Registro ANVISA : 81453310002

Responsável Técnico: SAMANTA MANENTI

Nº Registro Conselho de Classe: Crefito 92939-F

RV140422/01